



**LISTINO  
PRODOTTI  
1/2026**

Maggio 2026

# STAFFAGGI INDUSTRIALI



### **CHI SIAMO E COSA FACCIAMO**

Sin dal 1984 ci siamo sempre posti come obiettivo l'attenzione alle persone proponendo soluzioni tecnologicamente avanzate, rispettose dell'ambiente e del portafoglio.

Soluzioni capaci di dare il massimo del comfort ma nello stesso tempo facili da utilizzare.

Seguendo questo progetto siamo sempre alla ricerca di soluzioni che posseggano queste caratteristiche, in grado di assicurare il massimo del comfort e del benessere nel settore della climatizzazione ambientale.

Siamo una azienda Responsabile, in grado cioè di dare risposte.

### **A CHI CI RIVOLGIAMO**

Le nostre conoscenze, frutto di esperienza fatta insieme a voi, si rivolgono ad installatori qualificati alla ricerca di servizi e prodotti validi, che in un mercato sempre più omologato, siano in grado di fare la differenza.

Questo vogliamo farlo attraverso la scelta di prodotti sempre di alta qualità e tramite il nostro marchio NEXTREND.

Il nostro team sarà sempre al vostro fianco per formarVi, informarVi ed assiterVi in tutte le vostre necessità.

### **PUNTI DI FORZA**

Tutti i nostri prodotti, nel loro insieme, compongono un sistema unico, studiato nei minimi dettagli, in base alle vostre richieste, in modo da soddisfare le reali necessità del cliente finale.

Le nostre proposte, su richiesta, sono corredate di schemio idraulici e di posa tipici.

Gli schemi non costituiscono e/o sostituiscono l'obbligo di progettazione, dove richiesto, a cura dei tecnici abilitati.



Amministratore  
Dario Zilioli

	1621 0001 21150	PROLINK PROFILATO 41x21x2 (BARRA DA 3mt - PREZZO AL METRO)	MT	10,52 €
	1621 0010 01000	PROLINK PROFILATO 41x41x2,5 (BARRA DA 3mt - PREZZO AL METRO)	MT	16,24 €
	1621 0010 02000	PROLINK PROFILATO DOPPIO 41x82x2,5 (BARRA DA 6mt - PREZZO AL METRO)	MT	52,48 €
	1621 0020 01000	PROLINK ANGOLARE A 90° 4 FORI	PZ	5,92 €
	1621 0020 03000	PROLINK ANGOLARE RINFORZATO 4 FORI	PZ	13,24 €
	1621 0030 00100	PROLINK PIASTRA DI BASE PROFILO 41/21 - 41/41 BASE 100x100 HDG	PZ	29,52 €
	1621 0030 01000	PROLINK PIASTRA DI BASE PER BINARIO 41/41-61 BASE 100x150	PZ	26,70 €
	1621 0030 01100	PROLINK PIASTRA DI BASE PER BINARIO 41/41-61 BASE 200x200	PZ	50,92 €
	1621 0030 02000	PROLINK PIASTRA DI BASE SNODATA	PZ	38,80 €

	1621 0030 02100	PROLINK SNODO MF3	PZ	16,14 €
	1621 0040 01000	PROLINK SAETTA DI RINFORZO L=300	PZ	14,92 €
	1621 0040 01100	PROLINK SAETTA DI RINFORZO L=500	PZ	18,80 €
	1621 0040 01200	PROLINK MENSOLA 41/41 L=300	PZ	24,70 €
	1621 0040 01300	PROLINK MENSOLA 41/41 L=400	PZ	26,94 €
	1621 0040 01400	PROLINK MENSOLA 41/41 L=500	PZ	29,96 €
	1621 0040 01500	PROLINK MENSOLA 41/41 L=750	PZ	40,60 €
	1621 0040 01600	PROLINK MENSOLA 41/41 L=1000	PZ	46,38 €
	1621 0050 01000	PROLINK MK DADO RAPIDO M10	PZ	3,16 €
	1621 0050 02000	PROLINK RD PIASTRA RAPIDA M8	PZ	3,24 €
	1621 0050 02100	PROLINK RD PIASTRA RAPIDA M10	PZ	3,24 €
	1621 0050 03000	PROLINK VITE A MARTELLO M8x40	PZ	1,60 €
	1621 0050 03100	PROLINK VITE A MARTELLO M8x60	PZ	1,74 €
	1621 0050 03200	PROLINK VITE A MARTELLO M10x40	PZ	1,96 €
	1621 0050 03300	PROLINK VITE A MARTELLO M10x60	PZ	2,08 €
	1621 0050 03400	PROLINK VITE A MARTELLO M12x40	PZ	2,08 €
	1621 0050 10000	FIXA GIUNTO ESAGONALE x BARRA FILETT. M8	PZ	0,50 €
	1621 0050 20000	FIXA GIUNTO ESAGONALE x BARRA FILETT. M10	PZ	0,98 €
	1621 0050 30000	FIXA GIUNTO ESAGONALE x BARRA FILETT. M12	PZ	1,16 €

	1621 0060 01000	SP COLLARE PENSILE 1" M10 PER ANTINCENDIO	PZ	1,06 €
	1621 0060 01100	SP COLLARE PENSILE 1 1/4" M10 PER ANTINCENDIO	PZ	1,20 €
	1621 0060 01200	SP COLLARE PENSILE 1 1/2" M10 PER ANTINCENDIO	PZ	1,32 €
	1621 0060 01300	SP COLLARE PENSILE 2" M10 PER ANTINCENDIO	PZ	1,40 €
	1621 0060 01400	SP COLLARE PENSILE 2 1/2" M10 PER ANTINCENDIO	PZ	2,10 €
	1621 0060 01500	SP COLLARE PENSILE 3" M10 PER ANTINCENDIO	PZ	2,46 €
	1621 0060 01600	SP COLLARE PENSILE 4" M10 PER ANTINCENDIO	PZ	3,84 €
	1621 0060 01700	SP COLLARE PENSILE 5" M12 PER ANTINCENDIO	PZ	4,80 €
	1621 0060 01800	SP COLLARE PENSILE 6" M12 PER ANTINCENDIO	PZ	5,64 €
	1621 0070 03200	FIXA RONDELLA LARGA MAGGIORATA M12 x48x2,5	PZ	1,46 €
	1621 0070 04000	FIXA VITE TESTA FILETTATA M8x100	PZ	1,24 €
	1621 0070 04100	FIXA VITE TESTA FILETTATA M10x120	PZ	0,98 €
	1621 0070 04200	FIXA VITE TESTA BOMBATA 6x40	PZ	0,64 €
	1621 0070 05000	FIXA RIDUZIONE PER BARRA FILETTATA F8xM10	PZ	1,14 €
	1621 0070 05100	FIXA RIDUZIONE PER BARRA FILETTATA F10xM8	PZ	1,14 €
	1621 0070 05200	FIXA RIDUZIONE PER BARRA FILETTATA F10xM12	PZ	1,22 €
	1621 0070 06000	FIXA VITE R-LX-HF-ZF T.E. FLANGIATA 8x75	PZ	1,96 €
	1621 0070 06100	FIXA ANCORINA M10x100	PZ	5,44 €
	1621 0070 07000	FIXA VITE R-LX-I FILETTO INTERNO 6x55 M8/10	PZ	2,18 €

	1621 0070 08000	FIXA ANCORANTE BZ PLUS 8-10-21/75	PZ	1,74 €
	1621 0070 08010	FIXA ANCORANTE R-HPTIIZF-10115/35	PZ	2,00 €
	1621 0070 08100	FIXA ANCORANTE BZ PLUS 10-10-30/90	PZ	2,66 €
	1621 0070 08200	FIXA ANCORANTE BZ PLUS 12-15-35/110	PZ	4,14 €
	1621 0070 09000	FIXA TASSELLO IN PLASTICA 10-61	PZ	0,30 €
	1621 0070 09100	FIXA TASSELLO IN PLASTICA 12-71	PZ	0,44 €
	1621 0071 00800	FIXA BARRA FILETTATA D. 8 1mt	PZ	1,92 €
	1621 0071 01000	FIXA BARRA FILETTATA D.10 1mt	PZ	3,24 €
	1621 0071 01200	FIXA BARRA FILETTATA D.12 1mt	PZ	4,24 €
	1621 0072 08100	FIXA TRONCHETTO FILETTATO M8x100	PZ	0,90 €
	1621 0072 10100	FIXA TRONCHETTO FILETTATO M10x100	PZ	1,04 €
	1621 0072 12100	FIXA TRONCHETTO FILETTATO M12x100	PZ	1,80 €
	1621 0080 01000	FIXA SLITTA LKYM 1 ATTACCO F8/10 x TUBI 1/2 - 3"	PZ	8,78 €
	1621 0080 02000	FIXA BASE POLIETILENE PS41 200x200 INNESTO 41/41	PZ	59,06 €



0488 2000 80250	VITE T.E. ZINCATA 5739 CLASSE 8.8 SENZA DADO M 8x25mm	PZ	0,28 €
0488 2001 00300	VITE T.E. ZINCATA 5739 CLASSE 8.8 SENZA DADO M10x30mm	PZ	0,34 €
0488 2001 00400	VITE T.E. ZINCATA 5739 CLASSE 8.8 SENZA DADO M10x40mm	PZ	0,38 €
0488 2001 00450	VITE T.E. ZINCATA 5739 CLASSE 8.8 SENZA DADO M10x45mm	PZ	0,40 €
0488 2001 00800	VITE T.E. ZINCATA 5739 CLASSE 8.8 SENZA DADO M10x80mm	PZ	0,68 €
0488 2001 20300	VITE T.E. ZINCATA 5739 CLASSE 8.8 SENZA DADO M12x30mm	PZ	0,48 €
0488 2001 20350	VITE T.E. ZINCATA 5739 CLASSE 8.8 SENZA DADO M12x35mm	PZ	0,50 €
0488 2001 20400	VITE T.E. ZINCATA 5739 CLASSE 8.8 SENZA DADO M12x40mm	PZ	0,54 €
0488 2001 20450	VITE T.E. ZINCATA 5739 CLASSE 8.8 SENZA DADO M12x45mm	PZ	0,58 €
0488 2001 20500	VITE T.E. ZINCATA 5739 CLASSE 8.8 SENZA DADO M12x50mm	PZ	0,60 €
0488 2001 20600	VITE T.E. ZINCATA 5739 CLASSE 8.8 SENZA DADO M12x60mm	PZ	0,68 €
0488 2001 20700	VITE T.E. ZINCATA 5739 CLASSE 8.8 SENZA DADO M12x70mm	PZ	0,84 €
0488 2001 21000	VITE T.E. ZINCATA 5739 CLASSE 8.8 SENZA DADO M12x100mm	PZ	1,26 €
0488 2001 60300	VITE T.E. ZINCATA 5739 CLASSE 8.8 SENZA DADO M16x30mm	PZ	0,90 €
0488 2001 60350	VITE T.E. ZINCATA 5739 CLASSE 8.8 SENZA DADO M16x35mm	PZ	0,98 €
0488 2001 60400	VITE T.E. ZINCATA 5739 CLASSE 8.8 SENZA DADO M16x40mm	PZ	1,02 €
0488 2001 60450	VITE T.E. ZINCATA 5739 CLASSE 8.8 SENZA DADO M16x45mm	PZ	1,06 €
0488 2001 60500	VITE T.E. ZINCATA 5739 CLASSE 8.8 SENZA DADO M16x50mm	PZ	1,12 €
0488 2001 60550	VITE T.E. ZINCATA 5739 CLASSE 8.8 SENZA DADO M16x55mm	PZ	1,20 €
0488 2001 60600	VITE T.E. ZINCATA 5739 CLASSE 8.8 SENZA DADO M16x60mm	PZ	1,26 €
0488 2001 60650	VITE T.E. ZINCATA 5739 CLASSE 8.8 SENZA DADO M16x65mm	PZ	1,34 €
0488 2001 60700	VITE T.E. ZINCATA 5739 CLASSE 8.8 SENZA DADO M16x70mm	PZ	1,42 €
0488 2001 60750	VITE T.E. ZINCATA 5737 CLASSE 8.8 SENZA DADO M16x75mm	PZ	1,62 €
0488 2001 60800	VITE T.E. ZINCATA 5737 CLASSE 8.8 SENZA DADO M16x80mm	PZ	1,66 €
0488 2001 60900	VITE T.E. ZINCATA 5737 CLASSE 8.8 SENZA DADO M16x90mm	PZ	1,70 €
0488 2001 61000	VITE T.E. ZINCATA 5737 CLASSE 8.8 SENZA DADO M16x100mm	PZ	2,02 €
0488 2001 61400	VITE T.E. ZINCATA 5737 CLASSE 8.8 SENZA DADO M16x140mm	PZ	3,36 €
0488 2001 61500	VITE T.E. ZINCATA 5737 CLASSE 8.8 SENZA DADO M16x150mm	PZ	3,58 €
0488 2001 61600	VITE T.E. ZINCATA 5737 CLASSE 8.8 SENZA DADO M16x160mm	PZ	4,30 €
0488 2002 00400	VITE T.E. ZINCATA 5739 CLASSE 8.8 SENZA DADO M20x40mm	PZ	1,80 €
0488 2002 00450	VITE T.E. ZINCATA 5739 CLASSE 8.8 SENZA DADO M20x45mm	PZ	1,82 €
0488 2002 00500	VITE T.E. ZINCATA 5739 CLASSE 8.8 SENZA DADO M20x50mm	PZ	1,90 €
0488 2002 00550	VITE T.E. ZINCATA 5739 CLASSE 8.8 SENZA DADO M20x55mm	PZ	1,92 €
0488 2002 00600	VITE T.E. ZINCATA 5739 CLASSE 8.8 SENZA DADO M20x60mm	PZ	2,04 €
0488 2002 00700	VITE T.E. ZINCATA 5739 CLASSE 8.8 SENZA DADO M20x70mm	PZ	2,46 €
0488 2002 00800	VITE T.E. ZINCATA 5739 CLASSE 8.8 SENZA DADO M20x80mm	PZ	2,72 €
0488 2002 00900	VITE T.E. ZINCATA 5739 CLASSE 8.8 SENZA DADO M20x90mm	PZ	3,14 €
0488 2002 01000	VITE T.E. ZINCATA 5737 CLASSE 8.8 SENZA DADO M20x100mm	PZ	3,86 €
0488 2002 01200	VITE T.E. ZINCATA 5737 CLASSE 8.8 SENZA DADO M20x120mm	PZ	4,06 €
0488 2002 01300	VITE T.E. ZINCATA 5737 CLASSE 8.8 SENZA DADO M20x130mm	PZ	4,30 €
0488 2002 01400	VITE T.E. ZINCATA 5737 CLASSE 8.8 SENZA DADO M20x140mm	PZ	4,86 €
0488 2002 01600	VITE T.E. ZINCATA 5737 CLASSE 8.8 SENZA DADO M20x160mm	PZ	5,50 €
0488 2002 20700	VITE T.E. ZINCATA 5739 CLASSE 8.8 SENZA DADO M22x70mm	PZ	3,68 €
0488 2002 20800	VITE T.E. ZINCATA 5739 CLASSE 8.8 SENZA DADO M22x80mm	PZ	4,10 €

	0488 2002 20900	VITE T.E. ZINCATA 5739 CLASSE 8.8 SENZA DADO M22x90mm	PZ	4,48 €
	0488 2002 21500	VITE T.E. ZINCATA 5737 CLASSE 8.8 SENZA DADO M22x150mm	PZ	7,22 €
	0488 2002 40650	VITE T.E. ZINCATA 5739 CLASSE 8.8 SENZA DADO M24x65mm	PZ	3,36 €
	0488 2002 40800	VITE T.E. ZINCATA 5739 CLASSE 8.8 SENZA DADO M24x80mm	PZ	3,98 €
	0488 2002 40900	VITE T.E. ZINCATA 5739 CLASSE 8.8 SENZA DADO M24x90mm	PZ	4,48 €
	0488 2002 41000	VITE T.E. ZINCATA 5737 CLASSE 8.8 SENZA DADO M24x100mm	PZ	4,80 €
	0488 2002 41100	VITE T.E. ZINCATA 5737 CLASSE 8.8 SENZA DADO M24x110mm	PZ	5,08 €
	0488 2002 41200	VITE T.E. ZINCATA 5737 CLASSE 8.8 SENZA DADO M24x120mm	PZ	5,82 €
	0488 2002 41500	VITE T.E. ZINCATA 5737 CLASSE 8.8 SENZA DADO M24x150mm	PZ	7,22 €
	0488 2001 61110	VITE T.E. ZINCATA 5739 TUTTO FILETTO CLASSE 8.8 SENZA DADO M16x110mm	PZ	3,98 €
	0488 2001 61210	VITE T.E. ZINCATA 5739 TUTTO FILETTO CLASSE 8.8 SENZA DADO M16x120mm	PZ	4,24 €
	0488 2001 61310	VITE T.E. ZINCATA 5739 TUTTO FILETTO CLASSE 8.8 SENZA DADO M16x130mm	PZ	4,90 €
	0488 2001 61100	VITE T.E. ZINCATA 5737 FILETTO PARZIALE CLASSE 8.8 SENZA DADO M16x110mm	PZ	2,10 €
	0488 2001 61200	VITE T.E. ZINCATA 5737 FILETTO PARZIALE CLASSE 8.8 SENZA DADO M16x120mm	PZ	2,44 €
	0488 2001 61300	VITE T.E. ZINCATA 5737 FILETTO PARZIALE CLASSE 8.8 SENZA DADO M16x130mm	PZ	2,90 €
	0488 5000 80000	DADO ESAGONALE ZINC. CLASSE 8 M8	PZ	0,10 €
	0488 5001 00000	DADO ESAGONALE ZINC. CLASSE 8 M10	PZ	0,16 €
	0488 5001 20000	DADO ESAGONALE ZINC. CLASSE 8 M12	PZ	0,22 €
	0488 5001 60000	DADO ESAGONALE ZINC. CLASSE 8 M16	PZ	0,40 €
	0488 5002 00000	DADO ESAGONALE ZINC. CLASSE 8 M20	PZ	0,64 €
	0488 5002 20000	DADO ESAGONALE ZINC. CLASSE 8 M22	PZ	0,82 €
	0488 5002 40000	DADO ESAGONALE ZINC. CLASSE 8 M24	PZ	1,02 €

	1226 2200 50000	CORH RON CN COLLARE TAGLIAFUOCO CON VITI E TASSELLI 41 - 50mm	PZ	49,74 €
	1226 2200 63000	CORH RON CN COLLARE TAGLIAFUOCO CON VITI E TASSELLI 51 - 65mm	PZ	52,36 €
	1226 2200 75000	CORH RON CN COLLARE TAGLIAFUOCO CON VITI E TASSELLI 66 - 75mm	PZ	55,68 €
	1226 2200 90000	CORH RON CN COLLARE TAGLIAFUOCO CON VITI E TASSELLI 76 - 90mm	PZ	68,08 €
	1226 2201 10000	CORH RON CN COLLARE TAGLIAFUOCO CON VITI E TASSELLI 91 - 110mm	PZ	74,92 €
	1226 2201 25000	CORH RON CN COLLARE TAGLIAFUOCO CON VITI E TASSELLI 111 - 125mm	PZ	88,44 €
	1226 2201 40000	CORH RON CN COLLARE TAGLIAFUOCO CON VITI E TASSELLI 126 - 140mm	PZ	102,38 €
	1226 2201 60000	CORH RON CN COLLARE TAGLIAFUOCO CON VITI E TASSELLI 141 - 160mm	PZ	110,66 €
	1226 2209 00000	BIS PACIFYRE SCATOLA COMPLETA COLLARE TAGLIAFUOCO CONTINUO EFC	PZ	578,26 €
	1226 5000 00800	STARQUICK DADO INSERTO FILETTATO M8	PZ	0,50 €
	1226 5300 00800	STARQUICK ADATTATORE PER BARRE FILETTATE M8	PZ	1,62 €

	1226 5700 21000	CIPO 1/2 COLLARE ISOFONICO C/GOMMA M8/M10 (TUBI 20-24mm) -50/+110°	PZ	1,58 €
	1226 5700 27000	CIPO 3/4 COLLARE ISOFONICO C/GOMMA M8/M10 (TUBI 23-28mm) -50/+110°	PZ	1,76 €
	1226 5700 34000	CIPO 1" COLLARE ISOFONICO C/GOMMA M8/M10 (TUBI 32-36mm) -50/+110°	PZ	1,88 €
	1226 5700 42000	CIPO 1 1/4 COLLARE ISOFONICO C/GOMMA M8/M10 (TUBI 38-44mm) -50/+110°	PZ	1,98 €
	1226 5700 48000	CIPO 1 1/2 COLLARE ISOFONICO C/GOMMA M8/M10 (TUBI 44-50mm) -50/+110°	PZ	2,10 €
	1226 5700 54000	CIPO COLLARE ISOFONICO C/GOMMA M8/M10 (TUBI 54-58mm) -50/+110°	PZ	2,28 €
	1226 5700 60000	CIPO 2" COLLARE ISOFONICO C/GOMMA M8/M10 (TUBI 59-65mm) -50/+110°	PZ	2,48 €
	1226 5700 75000	CIPO 2 1/2 COLLARE ISOFONICO C/GOMMA M8/M10 (TUBI 74-80mm) -50/+110°	PZ	4,86 €
	1226 5700 90000	CIPO 3" COLLARE ISOFONICO C/GOMMA M8/M10 (TUBI 83-93mm) -50/+110°	PZ	5,58 €
	1226 5701 10000	CIPO 4" COLLARE ISOFONICO C/GOMMA M8/M10 (TUBI 108-118mm) -50/+110°	PZ	6,32 €
	1226 5701 25000	CIPO COLLARE ISOFONICO C/GOMMA M8/M10 (TUBI 121-127mm) -50/+110°	PZ	8,28 €
	1226 5701 40000	CIPO 5" COLLARE ISOFONICO C/GOMMA M8/M10 (TUBI 132-143mm) -50/+110°	PZ	9,26 €
	1226 5701 69000	CIPO 6" COLLARE ISOFONICO C/GOMMA M8/M10 (TUBI 159-169mm) -50/+110°	PZ	12,92 €
		1226 6106 00800	CORH TASSELLO IN ACCIAIO PER FISSAGGI PESANTI M8x50mm	PZ
1226 6106 01000		CORH TASSELLO IN ACCIAIO PER FISSAGGI PESANTI M10x60mm	PZ	2,74 €
	1226 6110 06000	BARRA FILETTATA ZINC. M6 x 1mt	PZ	1,82 €
	1226 6110 08000	BARRA FILETTATA ZINC. M8 x 1mt	PZ	2,24 €
	1226 6110 10000	BARRA FILETTATA ZINC. M10 x 1mt	PZ	3,54 €
	1226 6110 12000	BARRA FILETTATA ZINC. M12 x 1mt	PZ	5,52 €
	1226 6120 08000	CORH MANICOTTO ZN COLLEGAMENTO BARRE FILETTATE M8x30mm	PZ	1,16 €
	1226 6120 10000	CORH MANICOTTO ZN COLLEGAMENTO BARRE FILETTATE M10x30mm	PZ	1,62 €
	1226 6295 53000	JEKO INVISIBILE COPPIA FISSAGGI PER RADIATORI TUBOLARI	PZ	20,48 €
	1226 6523 00200	CORRAIL DADO SCIVOLANTE C/PERNO FILETTATO M10x25	PZ	20,48 €
	1226 6523 00400	CORRAIL DADO SCIVOLANTE C/PERNO FILETTATO M10x40	PZ	2,22 €
	1226 6523 00800	CORRAIL DADO SCIVOLANTE C/PERNO FILETTATO M10x80	PZ	2,64 €
	1226 6523 80300	CORRAIL DADO SCIVOLANTE C/PERNO FILETTATO M8x30	PZ	1,92 €
	1226 6523 80800	CORRAIL DADO SCIVOLANTE C/PERNO FILETTATO M8x80	PZ	2,32 €

	1226 6582 00000	CORRAIL CONNESSIONE PER PROFILI C/DADI SCIVOLANTI	PZ	11,34 €
	1226 6583 01000	CORRAIL ANGOLARE 90° ZINC. C/DADI SCIVOLANTI	PZ	11,88 €
	1226 6583 03000	CORRAIL ANGOLARE 45° ZINC C/DADI SCIVOLANTI	PZ	11,88 €
	1226 8100 01000	CORRAIL TAPPO CHIUSURA PROFILI 30x15	PZ	1,02 €
	1226 8100 02000	CORRAIL TAPPO CHIUSURA PROFILI 30x30	PZ	1,04 €
	1226 8100 15000	CORRAIL TAPPO CHIUSURA PROFILI 27x18 - 30x20	PZ	1,02 €
	1226 8120 02000	CORRAIL BARRA QUADRA DA 2 MT PROFILO ZINCATO 30x15x2mm	PZ	17,72 €
	1226 8120 03000	CORRAIL BARRA QUADRA DA 2 MT PROFILO ZINCATO 30x20x1,8mm	PZ	21,82 €
	1226 8120 05000	CORRAIL BARRA QUADRA DA 2 MT PROFILO ZINCATO 30x30x2mm	PZ	29,04 €
	1226 8200 23000	CORRAIL MENSOLA BINARIO 30x30 ZINCATA L=300mm	PZ	16,04 €
	1226 8200 25000	CORRAIL MENSOLA BINARIO 30x30 ZINCATA L=500mm	PZ	27,70 €
	1226 8201 52000	CORRAIL MENSOLA BINARIO 30x20 ZINCATA L=200mm	PZ	13,04 €
	1226 8202 00000	CORRAIL MENSOLA SUPPORTO LONGITUDINALE PROFILI CON DADI SCIVOLANTI	PZ	12,40 €
	1226 8203 00800	CORRAIL DADO SCIVOLANTE M8	PZ	1,80 €
	1226 8203 01000	CORRAIL DADO SCIVOLANTE M10	PZ	1,80 €
	1226 8243 70000	CORRAIL MENSOLA A SQUADRA L=370	PZ	25,74 €
	1226 8245 45000	CORRAIL MENSOLA A SQUADRA L=545	PZ	29,34 €

	1226 8250 06000	CORH BUSTA 10pz DADO ESAGONALE ZINC. M6	CF	1,46 €
	1226 8250 08000	CORH BUSTA 10pz DADO ESAGONALE ZINC. M8	CF	2,08 €
	1226 8250 10000	CORH BUSTA 10pz DADO ESAGONALE ZINC. M10	CF	3,44 €
	1226 8380 08000	CORH TASSELLO UNIVERSALE 8x40 CON VITE 5x50	PZ	0,36 €
	1226 8380 10000	CORH TASSELLO UNIVERSALE 10x50 CON VITE 6x60	PZ	0,60 €
	1226 8570 07000	CORH VITE TSM AUTOFILETTANTE PER CEMENTO ARMATO M8/M10 TIPO F 6x35	PZ	1,92 €
	1226 8581 08000	CORH ANCORE M8 L=100mm	PZ	5,64 €
	1226 8810 10000	STARQUICK PROFILO L=1000	PZ	7,90 €
	1226 8994 35000	CORRAIL SUPPORTO PER PROFILI L=350	PZ	27,36 €
	1226 9010 08000	CORH BUSTA 25 pz. RONDELLA ZINCATA FORO 8,5	CF	5,98 €
	1226 9010 10000	CORH BUSTA 25 pz. RONDELLA ZINCATA FORO 10,5	CF	7,28 €
	1226 9820 08000	CORH MORSETTO IN GHISA M8x38	PZ	6,20 €



Siamo a tua  
disposizione per  
ulteriori  
informazioni



## PROLINK PROFILATO 41x21

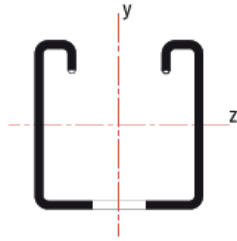

Le forze "F" presenti nella tabella vengono calcolate per la direzione di caricamento dell'asse "y"

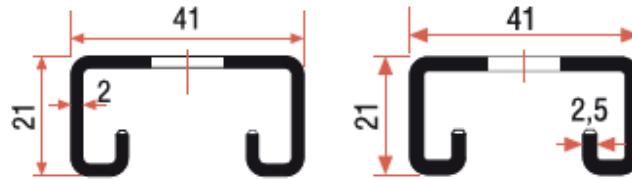
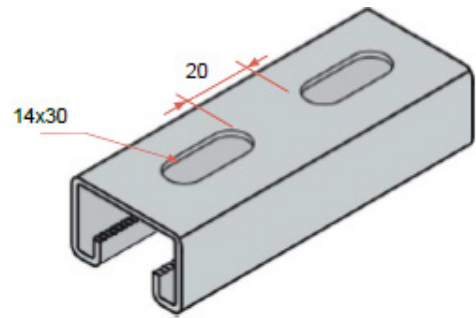

	PLG 41x21x2,0	PLG 41x21x2,5
Materiale	DX51 D + Z	
DIN 10346/10147/10142	2,06	2,67
Area sezione profilo A (cm <sup>2</sup> )	1,04	1,36
Modulo di sezione Wz (cm <sup>3</sup> )	2,25	2,87
Modulo di sezione Wy (cm <sup>3</sup> )	1,23	1,65
Momento d'inerzia Iz (cm <sup>4</sup> )	4,61	6,04
Momento d'inerzia Iy (cm <sup>4</sup> )	0,77	0,79
Raggio di rotazione rz (cm)	1,50	1,50
Raggio di rotazione ry (cm)	1,44	1,80
Peso al metro (kg)		

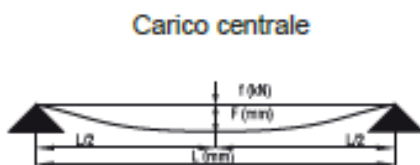

Lung Profilo mm	Carico max di lavoro kN	Flessione mm	Carico max di lavoro kN	Flessione mm
2000	0,10	7,61	0,15	8,30
1500	0,21	6,08	0,29	6,23
1250	0,31	5,06	0,42	5,10
1000	0,50	4,11	0,68	4,16
750	0,89	3,05	1,16	2,96
500	1,34	1,36	1,76	1,33
300	2,24	0,49	2,93	0,48
250	2,69	0,34	3,52	0,33
200	3,37	0,22	4,41	0,21
100	6,74	0,05	8,82	0,05

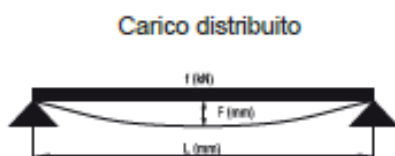

2000	0,17	8,02	0,24	8,30
1500	0,34	6,15	0,46	6,18
1250	0,50	5,10	0,68	5,16
1000	0,81	4,16	1,09	4,16
750	1,45	3,11	1,95	3,11
500	2,69	1,70	3,52	1,66
300	4,49	0,61	5,87	0,60
250	5,39	0,42	7,05	0,41
200	6,74	0,27	8,82	0,27
100	13,49	0,07	17,64	0,07

## PROLINK PROFILATO 41x82

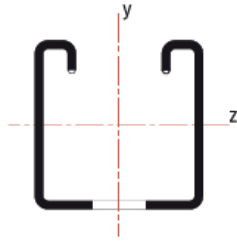

Le forze "F" presenti nella tabella vengono calcolate per la direzione di caricamento dell'asse "y"

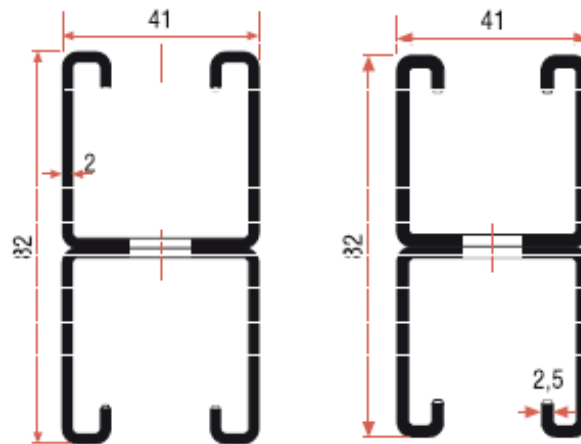
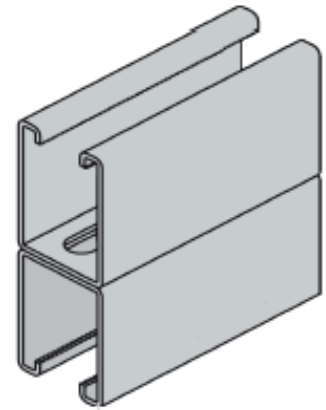
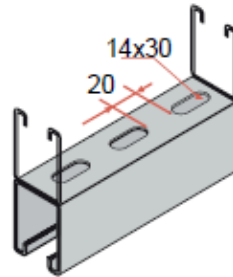

	PLG 41x82x2,0	PLG 41x82x2,5
Materiale EN 10346	DX51 D + Z	
Area sezione profilo A (cm <sup>2</sup> )	5,74	6,28
Modulo di sezione Wz (cm <sup>3</sup> )	8,27	9,42
Modulo di sezione Wy (cm <sup>3</sup> )	7,49	9,01
Momento d'inerzia Iz (cm <sup>4</sup> )	33,90	38,62
Momento d'inerzia Iy (cm <sup>4</sup> )	15,36	18,48
Raggio di rotazione rz (cm)	2,43	2,48
Raggio di rotazione ry (cm)	1,64	1,71
Peso al metro (kg)	4,14	5,00

Carico centrale

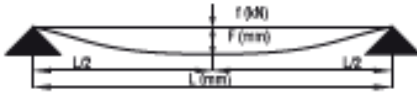

Lung Profilo mm	Carico max di lavoro kN	Flessione mm	Carico max di lavoro kN	Flessione mm
6000	0,24	24,98	0,25	24,65
5000	0,43	20,46	0,48	20,61
4000	0,78	16,55	0,88	16,60
3500	1,07	14,56	1,21	14,57
3000	1,50	12,47	1,70	12,46
2500	2,09	9,85	2,37	9,84
2000	2,64	6,30	3,00	6,30
1500	3,54	3,53	4,03	3,54
1250	4,26	2,45	4,85	2,45
1000	5,34	1,57	6,08	1,57
750	7,13	0,88	8,12	0,88
500	10,72	0,39	12,20	0,39
300	17,87	0,14		
250	21,45	0,10		
200	26,82	0,06		
100	53,65	0,02		

Carico distribuito



6000	0,38	24,83	0,40	24,65
5000	0,70	20,74	0,77	20,65
4000	1,25	16,57	1,41	16,52
3500	1,71	14,55	1,93	14,53
3000	2,40	12,47	2,72	12,46
2500	3,54	10,41	4,02	10,41
2000	5,28	7,85	6,00	7,84
1500	7,09	4,41	8,07	4,41
1250	8,53	3,07	9,71	3,07
1000	10,68	1,96	12,17	1,96
750	14,24	1,10	16,25	1,10
500	21,43	0,49	24,42	0,49
300	35,75	0,18		
250	42,90	0,12		
200	53,64	0,08		
100	107,30	0,02		

## ANGOLARE A 90°

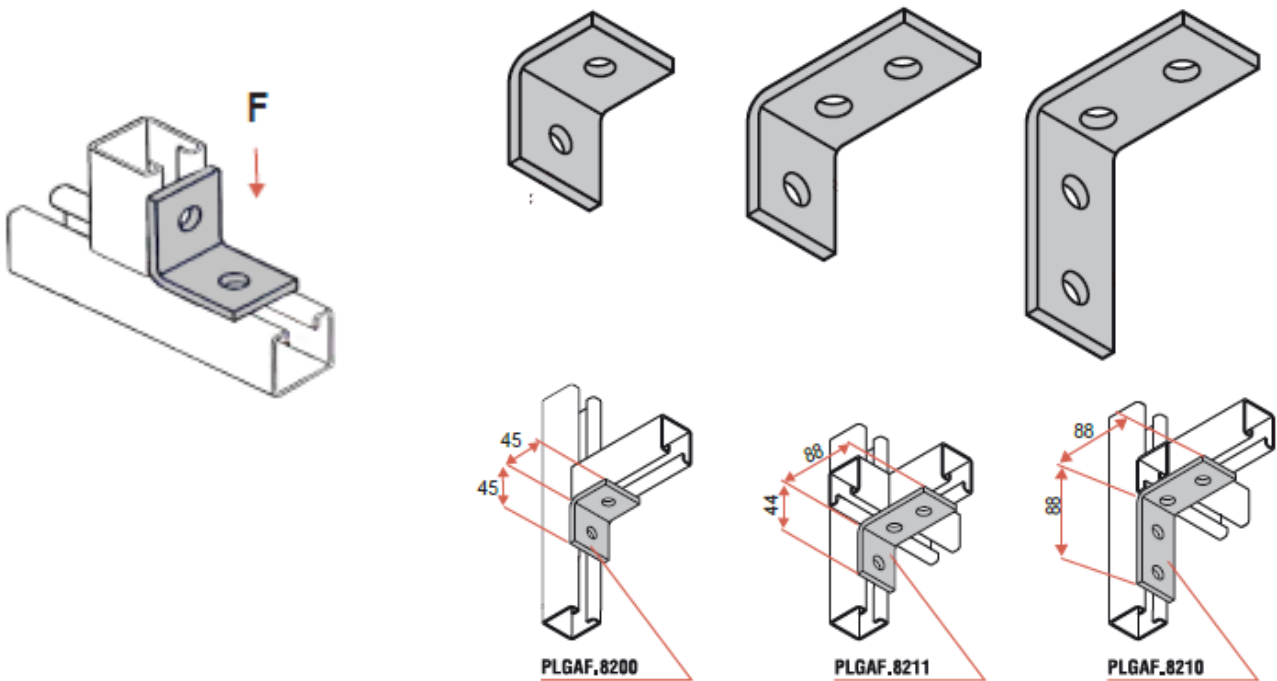

**Materiale:**

Acciaio DD11 - (DIN EN 10111:2008)

**Finitura:**

Zincatura Elettrolitica (EN ISO 2081)

Se non diversamente specificato

Fori 14mm

Spessore 6 mm

Nr. Fori	Dimensioni	F (kN)
2	40x6x45x45	1,3
3	40x6x44x88	1,3
4	40x6x88x88	1,5

## PIASTRA DI BASE PER 41X41

**Materiale:**

Acciaio S235JR

**Finitura:**

Zincatura a caldo

Fori 13,5mm

Spessore base 6 mm

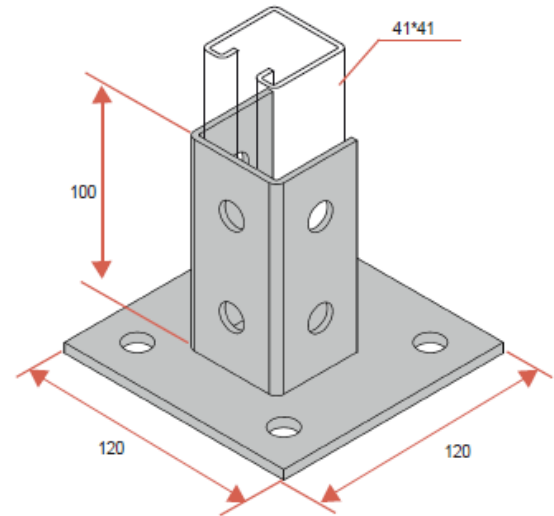

Nr. Fori	dimensioni mm
4	120x120

## PIASTRA DI BASE PER 41X41

**Materiale:**

Acciaio DD11 - (DIN EN 10111:2008)

**Finitura:**

Zincatura ELETTROLITICA (EN ISO 2081)

Se non diversamente specificato

Fori 14mm

Spessore 6 mm

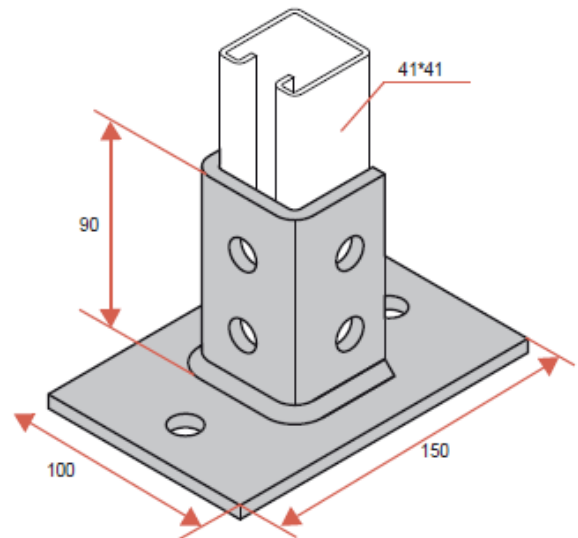

Nr. Fori	dimensioni mm
2	100x150

## PIASTRA DI BASE PER 41x41 QUADRATA

**Materiale:**

Acciaio DD11 - (DIN EN 10111:2008)

**Finitura:**

Zincatura ELETTROLITICA (EN ISO 2081)

Se non diversamente specificato

Fori 14mm

Spessore 6 mm

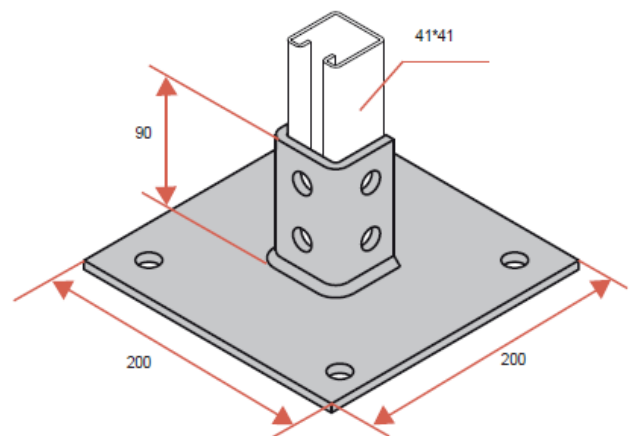

Nr. Fori	dimensioni mm
4	200X200

## BASE SNODATA

**Materiale:**

Acciaio DD11 - (DIN EN 10111:2008)

**Finitura:**

Zincatura ELETTROLITICA (EN ISO 2081)

Se non diversamente specificato

Fori 14mm

Spessore 6 mm

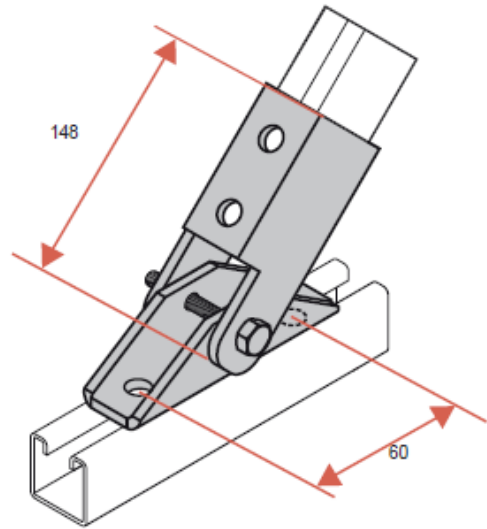

Nr. Fori	interasse fori mm
2+2	60

## SAETTA DI RINFORZO

**Materiale:**

Acciaio DD11 - (DIN EN 10111:2008)

**Finitura:**

Zincatura ELETTROLITICA (EN ISO 2081)

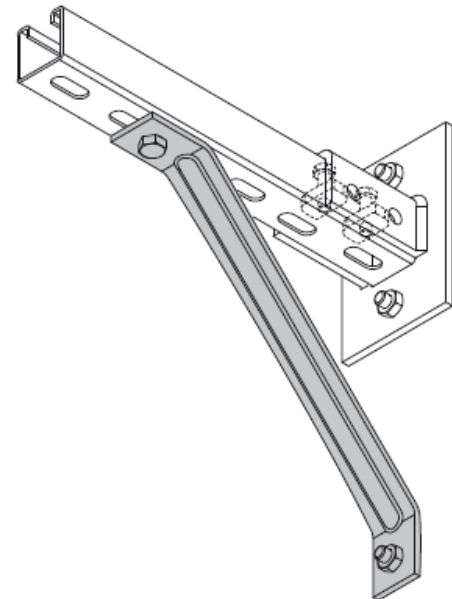

L mm	F1 kN	F2 kN	F3 kN	F4 kN
300	7,0	2,0	3,0	1,5
500	9,0	2,0	3,6	3,6

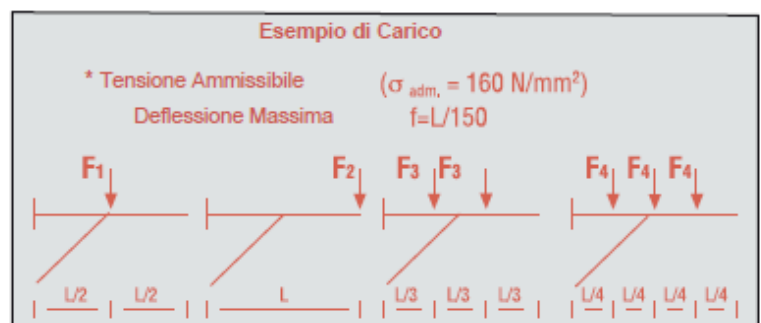
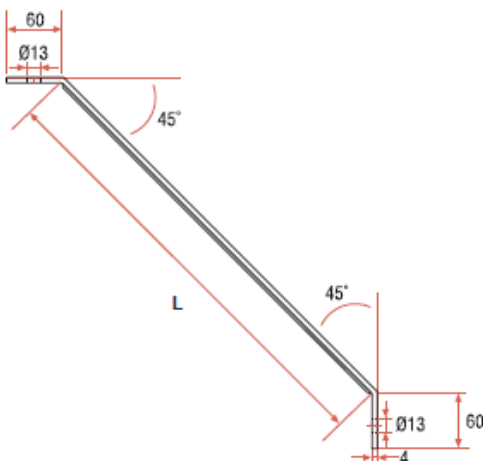

## MENSOLA 41-41

**Materiale:**

Acciaio DD11 - (DIN EN 10111:2008)

Tappo di protezione PE Arancione alta visibilità

**Finitura:**

Zincatura ELETTROLITICA (EN ISO 2081)

Asole 20x13

Spessore profilo 2,5 mm

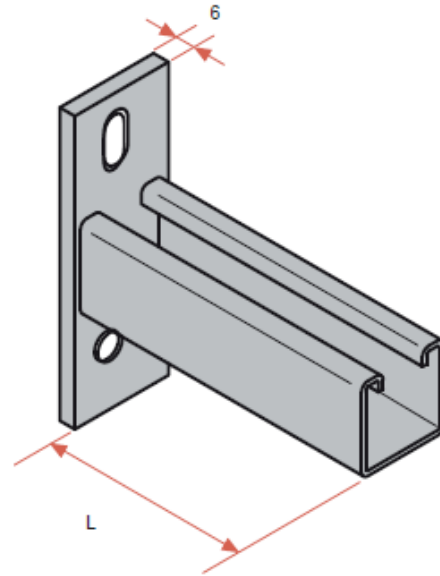

L nom mm	L mm	F1 kN	F2 kN	F3 kN
300	294	2,60	1,30	0,87
400	394	1,95	0,98	0,65
500	494	1,56	0,78	0,52
750	744	1,04	0,39	0,35
1000	994	0,78	0,22	0,26

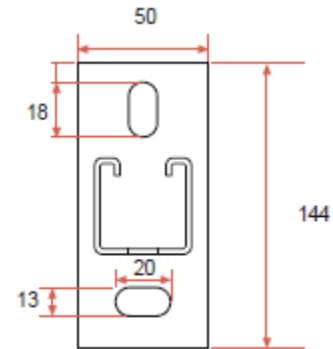
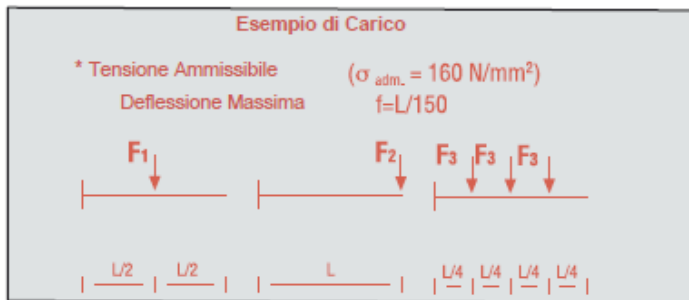

## DADO RAPIDO MK

**Materiale:**

Acciaio

**Finitura:**

Elettrozincatura

R	Resistenza a scivolamento Fx (kN)			Carico di tensione Fz (kN)		
	2,5 mm	2,0 mm	1,5 mm	2,5 mm	2,0 mm	1,5 mm
sp	7,0	6,0	5,0	12,0	9,0	6,0

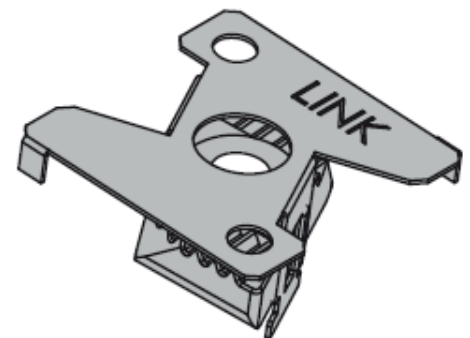

Si dovrebbe applicare una coppia di 40 Nm

## PIASTRA RAPIDA

**Materiale:**

Acciaio

**Finitura:**

Elettrozincatura

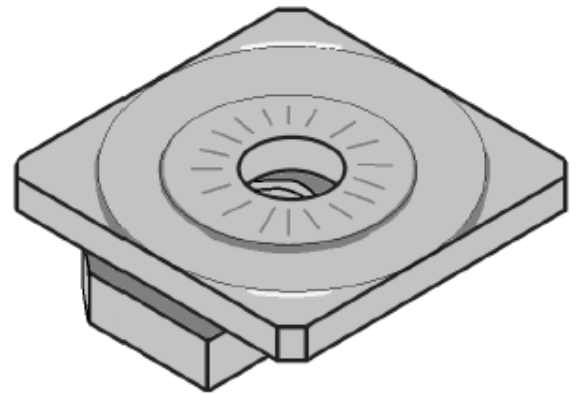

M	Resistenza a scivolamento Fx (kN)	Carico di tensione Fz (kN)	Coppia di serraggio (Nm)	H mm
M8	2,4	6,0	8,4	6
M10	3,5	7,0	17,0	8

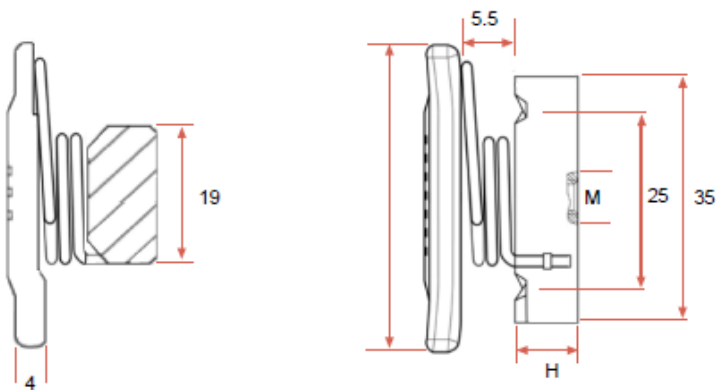

## VITE A MARTELLO

**Materiale:**

Acciaio durezza 130HB

**Finitura:**

Elettrozincatura (DIN EN ISO 4042)

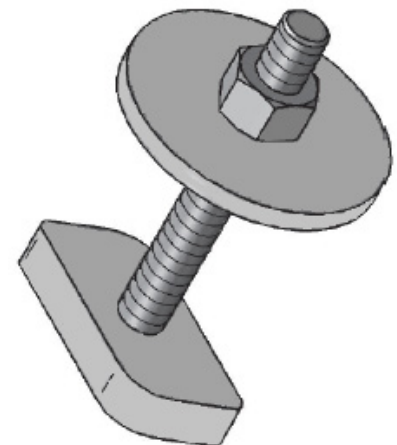

M	Resistenza a scivolamento Fx (kN)	Carico di tensione Fz (kN)	Coppia di serraggio (Nm)
M 8x40	6,0	2,4	8,4
M 8x60	12,0	2,4	8,4
M 10x40	7,0	3,5	17,0
M 10x60	7,0	3,5	17,0
M 12x40	7,0	4,0	29,0

## GIUNTO ESAGONALE PER BARRE FILETTATE

**Materiale:**

Acciaio

**Finitura:**

Elettrozincatura

Filetto interno R	L mm
M 8	30,0
M 10	40,0
M 12	40,0

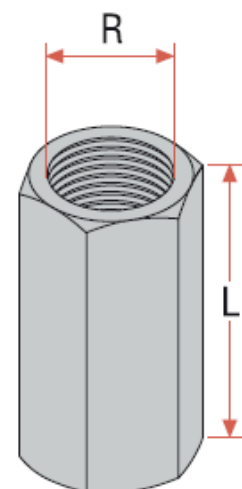

## COLLARE PENSILE

**Materiale:**

Acciaio

**Finitura:**

Elettrozincatura

**Servizio**

Il modello pensile Sp è ideale per la sospensione dei tubi non isolati., inclusi tubi in CPVC ed per impianti antincendio.

Disegnato per consentire la regolazione verticale. Adatto all'utilizzo delle linee antincendio. La progettazione ed i carichi del lavoro sono determinati a seconda gli standard NFPA

Diametro tubo		H	A	R	Carico in prova	
inch	DN	mm	mm		UL (N)	FM (N)
1"	25	64	60	M 10	3336	1824
1" 1/4	32	80	60	M 10	3336	1913
1" 1/2	40	84	60	M 10	3336	2313
2"	50	96	60	M 10	3336	2825
2" 1/2	65	107	60	M 10	3781	4181
3"	85	131	60	M 10	4670	4715
4"	100	176	60	M 12	6672	6561
5"	125	197	60	M 12	8896	8896
6"	150	233	60	M12	11787	11632

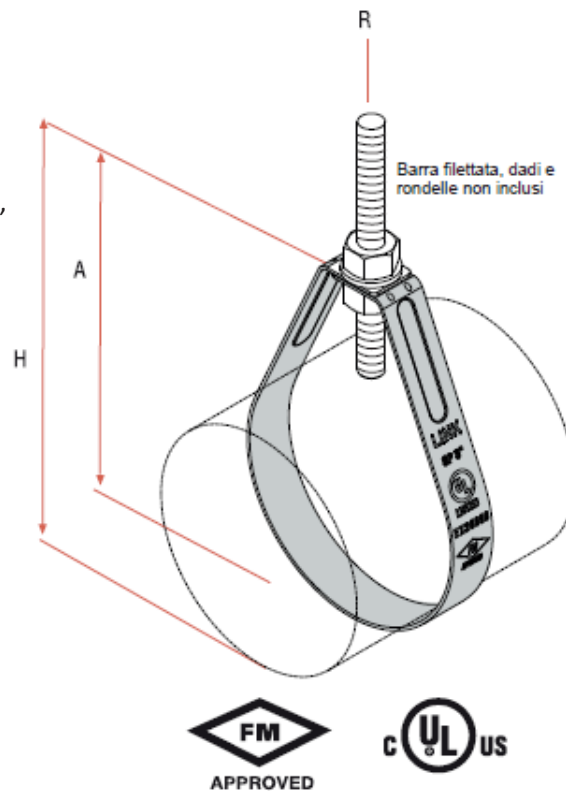

## RONDELLA LARGA MAGGIORATA

**Materiale:**

Acciaio

**Finitura:**

(DGLV) Zincatura a caldo

per filetto mm	Ø d1 mm	Ø d2 mm	t mm
M 12	13,0	48,0	3,0

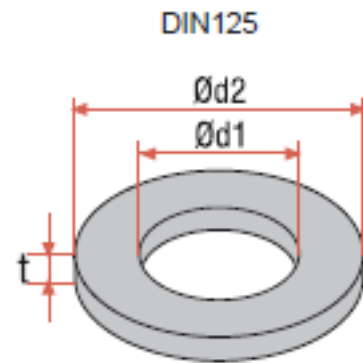

## RONDELLA LARGA MAGGIORATA

**Materiale:**

Acciaio

**Finitura:**

Elettrozincatura

filetto mm	Ø D mm	L mm
M 8	8	100
M 10	10	120

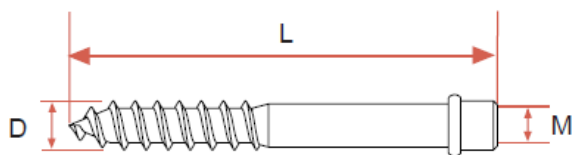
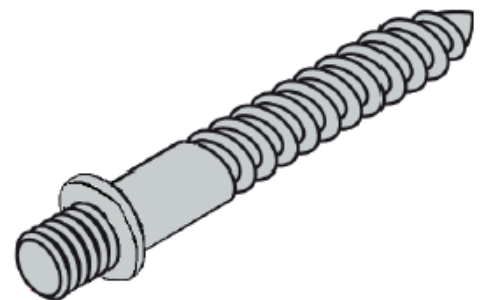

## VITE AUTOFILETTANTE PER CALCESTRUZZO A TESTA BOMBATA ZINCATA

### Approvazioni e rapporti

- ETA 17/0783



### Informazioni sul prodotto

#### Caratteristiche e vantaggi

- Installazione passante con tempi di applicazione minimi- semplicemente forare e avvitare
- Completamente removibile
- Design unico con filetto brevettato, assicura elevate prestazioni anche con diametri foro relativamente piccoli.
- La mancanza di espansione meccanica garantisce un basso rischio di danneggiamento del materiale di supporto e permette, che il tassello R-LX sia ideale per ancoraggi vicino ai bordi e con interassi ridotti
- Elevate prestazioni in calcestruzzo non fessurato
- Differenti tipi di teste per ogni applicazione
- Possibilità di usi multipli
- Prodotto eccellente per fissaggi temporanei
- Adatto per profondità di fissaggio standard e profondità ridotte

#### Applicazioni

- Fissaggio passante
- Fissaggi temporanei
- Puntelli per casseforme
- Ringhiere e corrimano
- Recinzioni e cancelli
- Scaffali
- Sedili pubblici
- Impalcature

#### Materiale di supporto

Certificato per:

- Cemento fessurato, classe C20/25-C50/60
- Cemento non screpolato C20/25-C50/60
- Piastrella in cemento forato C30/37-C50/60
- Cemento armato
- Calcestruzzo non armato

#### Anche adatto per l'utilizzo in:

Pietra naturale

### Guida all'installazione

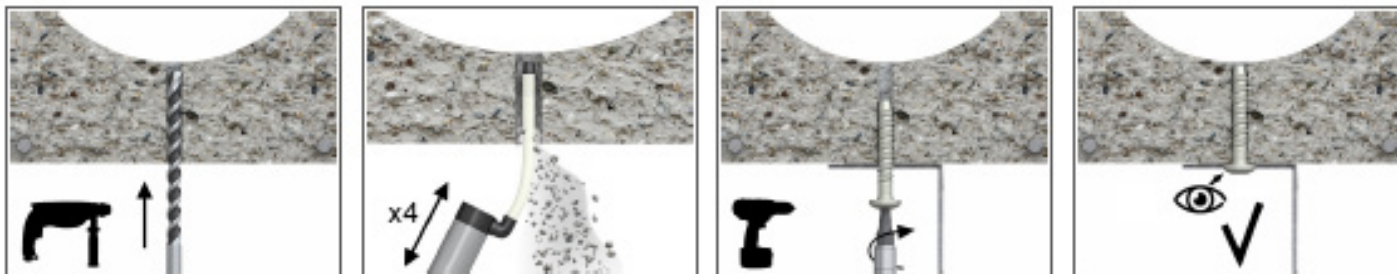

1. Praticare il foro con trapano a percussione rotante. Forare alla profondità richiesta.
2. Rimuovere i detriti e pulire accuratamente il foro con uno scovolino o un soffietto almeno 4 volte.
3. Applicare la coppia di serraggio consigliata.
4. Dopo l'installazione.

Ancorante		Elemento sigillato		
Ø mm	L mm	Max spessore fissabile tifix	D foro	
		$h_{nom,red}$	$h_{nom,std}$	$D_f$
7,5	40	1	-	9

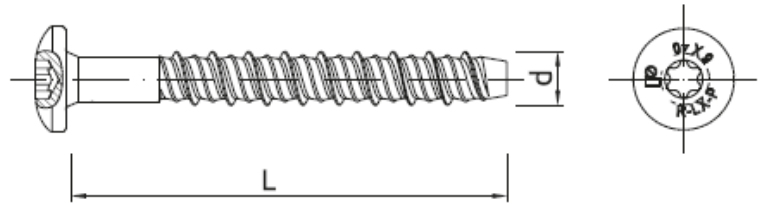

## INSTALLAZIONE

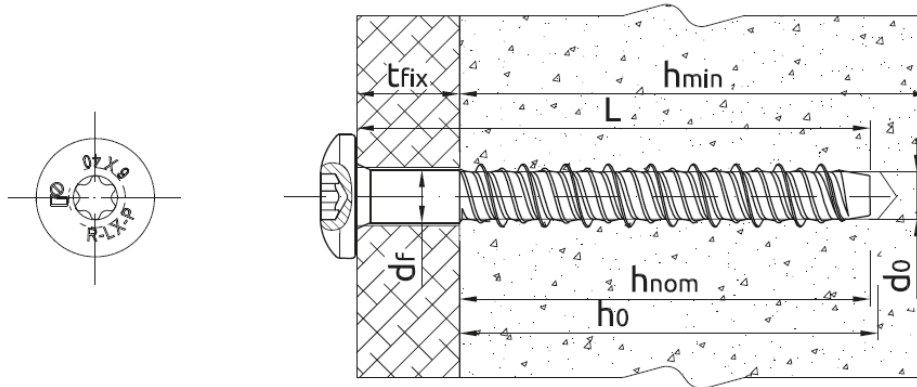

## CALCESTRUZZO

Dimensione			6
diametro del filo	d	[mm]	7.5
Diametro del foro nel supporto	$d_0$	[mm]	6
Cacciavite	-	[-]	T30
Diametro della testa		[mm]	14.6
Coppia massima	$T_{imp,max}$	[Nm]	400
<b>POSA RIDOTTA</b>			
Min. Profondità del foro nel supporto	$h_{0,r}$	[mm]	50
Profondità del foro reale nel supporto	$h_0$	[mm]	$L + 10 - t_{fix}$
Min. profondità di installazione	$h_{nom,r}$	[mm]	39
Min. Spessore del supporto	$h_{min,r}$	[mm]	80
Spaziatura min	$s_{min,r}$	[mm]	45
Min. Distanza dal bordo	$c_{min,r}$	[mm]	45
<b>PROFONDITÀ MINIMA DI POSA</b>			
Min. Profondità del foro nel supporto	$h_{0,min}$	[mm]	45
Profondità del foro reale nel supporto	$h_0$	[mm]	$L + 10 - t_{fix}$
Min. profondità di installazione	$h_{nom,min}$	[mm]	35
Min. Spessore del supporto	$h_{min,min}$	[mm]	80
Spaziatura min	$s_{min,min}$	[mm]	45
Min. Distanza dal bordo	$c_{min,min}$	[mm]	45

## LASTRA DI CEMENTO CAVA

Dimensione			6
diametro del filo	d	[mm]	7.5
Diametro del foro nel supporto	d <sub>0</sub>	[mm]	6
Cacciavite	-	[-]	T30
Diametro della testa		[mm]	14.6
Coppia massima	T <sub>imp,max</sub>	[Nm]	400
PROFONDITÀ MINIMA DI POSA			
Min. Profondità del foro nel supporto	h <sub>0,min</sub>	[mm]	45
Profondità del foro reale nel supporto	h <sub>0</sub>	[mm]	L + 10 - tfix
Min. profondità di installazione	h <sub>nom,min</sub>	[mm]	35
Distanza minima tra gruppi di ancoraggio	a <sub>min,min</sub>	[mm]	100
Spaziatura min	s <sub>min,min</sub>	[mm]	100
Min. Distanza dal bordo	c <sub>min,min</sub>	[mm]	100

## PROPRIETA' MECCANICHE

Dimensione			6
Resistenza alla trazione massima nominale - tensione	f <sub>uk</sub>	[N/mm <sup>2</sup> ]	1250
Resistenza allo snervamento nominale - tensione	f <sub>yk</sub>	[N/mm <sup>2</sup> ]	1100
sezione trasversale - tensione	A <sub>s</sub>	[mm <sup>2</sup> ]	28.3
Modulo a sezione elastica	W <sub>el</sub>	[mm <sup>3</sup> ]	21.2
Resistenza alla flessione caratteristica	M <sup>0</sup> <sub>Rk,s</sub>	[Nm]	31.8
Momento flettente calcolato	M	[Nm]	21.2

## DATI DI PRESTAZIONE BASE

Caratteristiche tecniche a trazione per fissaggio singolo indipendentemente dalla distanza dai bordi o interasse

Dimensione		6
<b>CALCESTRUZZOTO FESSURATO E NON FESSURATO</b>		
Posa ridotta h <sub>nom</sub>	[mm]	39.00
Profondità minima di posa h <sub>nom</sub>	[mm]	35.00
<b>CEMENTO ALVEOLARE</b>		
Profondità minima di posa h <sub>nom</sub>	[mm]	35.00
<b>CARICO CARATTERISTICO</b>		
<b>CARICO A TRAZIONE O AL TAGLIO F<sub>Rk</sub></b>		
<b>CALCESTRUZZOTO FESSURATO E NON FESSURATO</b>		
Posa ridotta	[kN]	6.00
Profondità minima di posa	[kN]	3.00
<b>CEMENTO ALVEOLARE</b>		
Profondità minima di posa	[kN]	6.00

CARICO DI PROGETTAZIONE		
<b>CARICO DI TRAZIONE O AL TAGLIO <math>F_{Rd}</math></b>		
<b>CALCESTRUZZO FESSURATO E NON FESSURATO</b>		
Posa Ridotta	[kN]	4.00
Profondità minima di posa	[kN]	4.00
<b>CEMENTO ALVEOLARE</b>		
Profondità minima di posa	[kN]	4.00
CARICO RACCOMANDATO		
<b>CARICO A TRAZIONE O AL TAGLIO <math>F_{rec}</math></b>		
<b>CALCESTRUZZOTO FESSURATO E NON FESSURATO</b>		
Posa ridotta	[kN]	2.85
Profondità minima di posa	[kN]	1.42
<b>CEMENTO ALVEOLARE</b>		
Profondità minima di posa	[kN]	2.85

#### DATI DI PRESENTAZIONE DI PROGETTO

##### CALCESTRUZZO

Dimensione			6	
Min. profondità di installazione	$h_{nom}$	[mm]	35.00	39.00
Profondità di posa effettiva	$h_{ef}$	[mm]	24.70	30.00
CARICO A TRAZIONE O AL TAGLIO				
Resistenza caratteristica	$FRk$	[kN]	3.00	6.00
Fattore di sicurezza dell'installazione	$\gamma_{inst}$	-	1.00	1.00
Increasing factors for NRd,p - C30/37	$\Psi_c$	-	1.00	1.08
Increasing factors for NRd,p - C40/50	$\Psi_c$	-	1.00	1.15
Increasing factors for NRd,p - C50/60	$\Psi_c$	-	1.00	1.19
Spaziatura di ancoraggio	$s_{cr,N}$	-	100.0	90.00
Distanza dal bordo	$c_{cr,N}$	-	50.00	45.00
CARICO A TAGLIO				
CEDIMENTO ACCIAIO				
Resistenza caratteristica con braccio di leva	$MRk,s$	[Nm]	31.80	31.80
Fattore di sicurezza parziale	$\gamma_{Ms}$	-	1.50	1.50
CARICO A TRAZIONE O AL TAGLIO				
Spaziatura di ancoraggio	$s_{cr}$	[mm]	168.00	
Distanza dal bordo	$c_{cr}$	[mm]	84.00	
R (per EI) = 30 min				
CARICO A TRAZIONE O AL TAGLIO				
Resistenza caratteristica	$FRk$	[kN]	0.28	
R (per EI) = 60 min				
CARICO A TRAZIONE O AL TAGLIO				
Resistenza caratteristica	$FRk$	[kN]	0.25	
R (per EI) = 90 min				
CARICO A TRAZIONE O AL TAGLIO				
Resistenza caratteristica	$FRk$	[kN]	0.20	
R (per EI) = 120 min				
CARICO A TRAZIONE O AL TAGLIO				
Resistenza caratteristica	$FRk$	[kN]	0.14	

Lastra di cemento cava

Dimensione			6
Min. profondità di installazione	h <sub>nom</sub>	[mm]	35.00
Profondità di posa effettiva	h <sub>ef</sub>	[mm]	24.70
Min. Spessore flangia inferiore	db	[mm]	35.00
<b>CARICO A TRAZIONE O AL TAGLIO</b>			
MATTONE SEMIPIENO SLAB C30/37			
Resistenza caratteristica	FRk	[kN]	5.00
MATTONE SEMIPIENO C40/50			
Resistenza caratteristica	FRk	[kN]	6.00
MATTONE SEMIPIENO C50/60			
Resistenza caratteristica	FRk	[kN]	6.00
Fattore di sicurezza dell'installazione	γ <sub>inst</sub>	-	1.00
Spaziatura di ancoraggio	scr,N	[mm]	100.00
Distanza dal bordo	ccr,N	[mm]	50.00
<b>CARICO A TAGLIO</b>			
<b>CEDIMENTO ACCIAIO</b>			
Resistenza caratteristica con braccio di leva	MR <sub>k,s</sub>	[Nm]	31.80
Fattore di sicurezza parziale	γ <sub>Ms</sub>	-	1.50

## VITER-LX-HF-ZF T.E. FLANGIATA

### Approvazioni e rapporti

ETA 17/0873



### Informazioni sul prodotto

#### Caratteristiche e vantaggi

- Tempi ridotti l'installazione grazie alla procedura semplificata – semplicemente forare e avvitare
- Completamente removibile
- Design unico con filetto brevettato, assicura elevate prestazioni anche con diametri foro relativamente piccoli.
- La mancanza di espansione meccanica garantisce un basso rischio di danneggiamento del materiale di supporto e permette, che il tassello R-LX sia ideale per ancoraggi vicino ai bordi e con interessi ridotti
- Speciale zincatura anticorrosiva
- Elevate prestazioni in calcestruzzo non fessurato
- Differenti tipi di teste per ogni applicazione
- Possibilità di usi multipli
- Prodotto eccellente per fissaggi temporanei

#### Applicazioni

- Fissaggio passante
- Fissaggi temporanei
- Puntelli per casseforme
- Ringhiere e corrimano
- Recinzioni e cancelli
- Scaffali
- Sedili pubblici
- Impalcature

#### Materiale di supporto

Certificato per:

- Cemento fessurato, classe C20/25-C50/60
- Cemento non screpolato C20/25-C50/60
- Cemento armato
- Calcestruzzo non armato

#### Anche adatto per l'utilizzo in:

- Pietra naturale

#### GUIDA ALL'INSTALLAZIONE

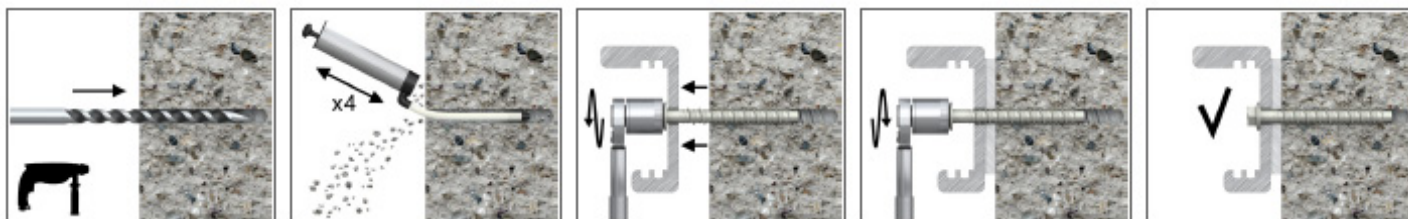

1. Praticare il foro con trapano a percussione rotante. Forare alla profondità richiesta.
2. Rimuovere i detriti e pulire accuratamente il foro con uno scovolino o un soffiato almeno 4 volte.
3. Possibilità di svitare e riavvitare.
4. Applicare la coppia di serraggio consigliata.
5. Dopo l'installazione.

Ancorante		Elemento sigillato		
Ø mm	L mm	Max spessore fissabile tifix		D foro
		$h_{nom.red}$	$h_{nom.std}$	$D_f$
9,9	75	25	5	12

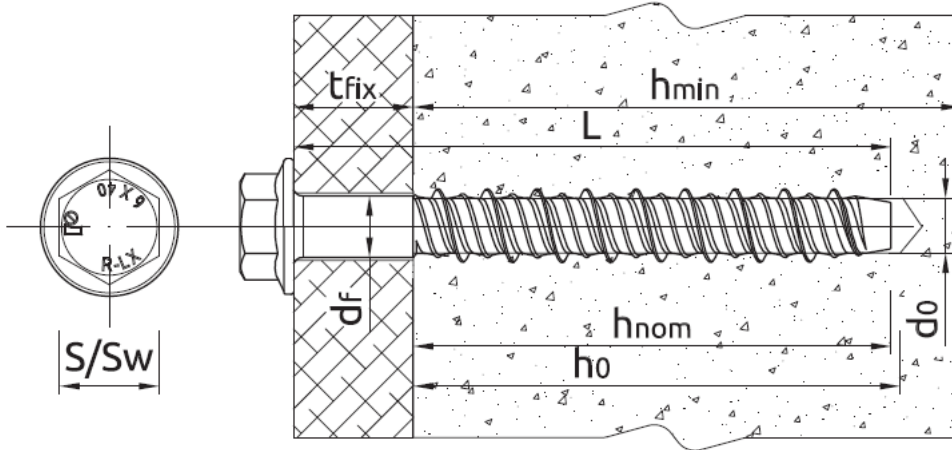
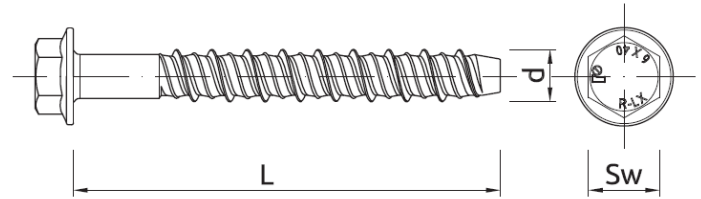

## INSTALLAZIONE

### CALCESTRUZZO

Dimensione			8
diametro del filo	d	[mm]	8
Diametro del foro nel supporto	$d_0$	[mm]	12
Diametro chiave	Sw	[mm]	13
Diametro esterno della rondella		[mm]	18
Coppia massima	$T_{imp,max}$	[Nm]	5000
<b>PROFONDITA' DI POSA RIDOTTA</b>			
Min. Profondità del foro nel supporto	$h_{0,r}$	[mm]	60
Profondità del foro reale nel supporto	$h_0$	[mm]	$L+10+t_{fix}$
Min. profondità di installazione	$h_{nom,r}$	[mm]	50
Min. Spessore del supporto	$h_{min,r}$	[mm]	80
Spaziatura min	$s_{min,r}$	[mm]	50
Min. Distanza dal bordo	$c_{min,r}$	[mm]	50
<b>PROFONDITÀ DI POSA STANDARD</b>			
Min. Profondità del foro nel supporto	$h_{0,min}$	[mm]	80
Profondità del foro reale nel supporto	$h_0$	[mm]	$L+10+t_{fix}$
Min. profondità di installazione	$h_{nom,min}$	[mm]	70
Min. Spessore del supporto	$h_{min,min}$	[mm]	110
Spaziatura min	$s_{min,min}$	[mm]	50
Min. Distanza dal bordo	$c_{min,min}$	[mm]	50

## LASTRA DI CEMENTO CAVA

Dimensione			6
diametro del filo	d	[mm]	7.5
Diametro del foro nel supporto	$d_0$	[mm]	6
Dimensione chiave	Sw	[mm]	10
Diametro esterno della rondella		[mm]	14
Coppia massima	$T_{imp,max}$	[Nm]	400
<b>PROFONDITÀ MINIMA DI INCASTRO</b>			
Min. Profondità del foro nel supporto	$h_{0,min}$	[mm]	45
Profondità del foro reale nel supporto	$h_0$	[mm]	$L + 10 - t_{fix}$
Min. profondità di installazione	$h_{nom,min}$	[mm]	35
Distanza minima tra gruppi di ancoraggio	$a_{min,min}$	[mm]	100
Spaziatura min	$s_{min,min}$	[mm]	100
Min. Distanza dal bordo	$c_{min,min}$	[mm]	100

## PROPRIETA' MECCANICHE

Dimensione			8
Resistenza alla trazione massima nominale - tensione	$f_{uk}$	[N/mm <sup>2</sup> ]	1200
Resistenza allo snervamento nominale - tensione	$f_{yk}$	[N/mm <sup>2</sup> ]	1050
sezione trasversale - tensione	$A_s$	[mm <sup>2</sup> ]	50,3
Modulo a sezione elastica	$W_{el}$	[mm <sup>3</sup> ]	503
Resistenza alla flessione caratteristica	$M^0_{Rk,s}$	[Nm]	71,4
Momento flettente calcolato	M	[Nm]	48,3

## DATI DI PRESTAZIONE BASE

Caratteristiche tecniche a trazione per fissaggio singolo indipendentemente dalla distanza dai bordi o interasse

Dimensione			8
<b>CALCESTRUZZOTO FESSURATO E NON FESSURATO</b>			
Posa ridotta $h_{nom}$	[mm]	50.00	
Profondità minima di posa $h_{nom}$	[mm]	70.00	
<b>LASTRA ALVEOLARE</b>			
Profondità minima di posa $h_{nom}$	[mm]	-	
<b>CARICO CARATTERISTICO</b>			
<b>CARICO A TRAZIONE O AL TAGLIO <math>F_{Rk}</math></b>			
<b>CALCESTRUZZOTO FESSURATO E NON FESSURATO</b>			
Profondità di inserimento ridotta	[kN]	7.50	
Profondità di inserimento standard	[kN]	12.00	
Profondità di inserimento minima	[kN]	-	
<b>CEMENTO ALVEOLARE</b>			
Profondità minima di posa	[kN]	-	

CARICO DI PROGETTAZIONE		
CARICO DI TRAZIONE O AL TAGLIO $F_{Rd}$		
CALCESTRUZZO FESSURATO E NON FESSURATO		
Profondità di inserimento ridotta	[kN]	5.00
Profondità di inserimento standard	[kN]	8.00
Profondità di inserimento minima	[kN]	-
CEMENTO ALVEOLARE		
Profondità minima di posa	[kN]	-
CARICO RACCOMANDATO		
CARICO A TRAZIONE O AL TAGLIO $F_{rec}$		
CALCESTRUZZOTO FESSURATO E NON FESSURATO		
Profondità di inserimento ridotta	[kN]	3.57
Profondità di inserimento standard	[kN]	5.71
Profondità di inserimento minima	[kN]	-
CEMENTO ALVEOLARE		
Profondità minima di posa	[kN]	-

#### DATI DI PRESENTAZIONE DI PROGETTO

##### CALCESTRUZZO

Dimensione	8			
Min. profondità di installazione	h <sub>nom</sub>	[mm]	50.00	70.00
Profondità di posa effettiva	h <sub>ef</sub>	[mm]	37.00	53.00
CARICO DI TRAZIONE E TAGLIO				
Resistenza caratteristica	FR <sub>k</sub>	[kN]	7.50	12.00
Fattore di sicurezza dell'installazione	γ <sub>inst</sub>	-	1.00	1.00
Increasing factors for NR <sub>d,p</sub> - C30/37	Ψ <sub>c</sub>	-	1.08	1.08
Increasing factors for NR <sub>d,p</sub> - C40/50	Ψ <sub>c</sub>	-	1.15	1.15
Increasing factors for NR <sub>d,p</sub> - C50/60	Ψ <sub>c</sub>	-	1.19	1.19
Spaziatura di ancoraggio	scr,N	-	120.0	160.00
Distanza dal bordo	ccr,N	-	60.00	80.00
CARICO A TAGLIO				
CEDIMENTO ACCIAIO				
Resistenza caratteristica con braccio di leva	MR <sub>k,s</sub>	[Nm]	72.40	72.40
Fattore di sicurezza parziale	γ <sub>Ms</sub>	-	1.50	1.50
CARICO DI TRAZIONE E TAGLIO				
Spaziatura	s <sub>cr</sub>	[mm]	148.00	212.00
Distanza dal bordo	c <sub>cr</sub>	[mm]	74.00	106.00
R (per EI) = 30 min				
Profondità di inserimento effettiva	h <sub>ef</sub>	[mm]	37.00	53.00
CARICO DI TRAZIONE E TAGLIO				
Resistenza caratteristica	FR <sub>k</sub>	[kN]	0.75	0.75
R (per EI) = 60 min				
Profondità di inserimento effettiva	h <sub>ef</sub>	[mm]	37.00	53.00

CARICO DI TRAZIONE E TAGLIO				
Resistenza caratteristica	FRk	[kN]	0.65	0.75
R (per EI) = 90 min				
Profondità di inserimento effettiva	$h_{ef}$	[mm]	37.00	53.00
CARICO DI TRAZIONE E TAGLIO				
Resistenza caratteristica	FRk	[kN]	0.50	0.75
R (per EI) = 120 min				
Profondità di inserimento effettiva	$h_{ef}$	[mm]	37.00	53.00
CARICO DI TRAZIONE E TAGLIO				
Resistenza caratteristica	FRk	[kN]	0.40	0.75

Lastra di cemento cava

Dimensione			6
Min. profondità di installazione	$h_{nom}$	[mm]	35.00
Profondità di posa effettiva	$h_{ef}$	[mm]	24.70
Min. Spessore flangia inferiore	$db$	[mm]	35.00
CARICO A TRAZIONE O AL TAGLIO			
MATTONE SEMIPIENO SLAB C30/37			
Resistenza caratteristica	FRk	[kN]	5.00
MATTONE SEMIPIENO C40/50			
Resistenza caratteristica	FRk	[kN]	6.00
MATTONE SEMIPIENO C50/60			
Resistenza caratteristica	FRk	[kN]	6.00
Fattore di sicurezza dell'installazione	$\gamma_{inst}$	-	1.00
Spaziatura di ancoraggio	$scr,N$	[mm]	100.00
Distanza dal bordo	$ccr,N$	[mm]	50.00
CARICO A TAGLIO			
<b>CEDIMENTO ACCIAIO</b>			
Resistenza caratteristica con braccio di leva	$MR_{k,s}$	[Nm]	31.80
Fattore di sicurezza parziale	$\gamma_{Ms}$	-	1.50

## VITE R-LX-HF-ZF T.E. FLANGIATA

Approvazioni e rapporti  
ETA 17/0873



### Informazioni sul prodotto

#### Caratteristiche e vantaggi

- Tempi ridotti l'installazione grazie alla procedura semplificata – semplicemente forare e avvitare
- Completamente removibile
- Design unico con filetto brevettato, assicura elevate prestazioni anche con diametri foro relativamente piccoli.
- La mancanza di espansione meccanica garantisce un basso rischio di danneggiamento del materiale di supporto e permette, che il tassello R-LX sia ideale per ancoraggi vicino ai bordi e con interessi ridotti
- Elevate prestazioni in calcestruzzo non fessurato
- Differenti tipi di teste per ogni applicazione
- Possibilità di usi multipli
- Prodotto eccellente per fissaggi temporanei
- Adatto per profondità di fissaggio standard e profondità ridotte

#### Applicazioni

- Fissaggio passante
- Fissaggi temporanei
- Puntelli per casseforme
- Ringhiere e corrimano
- Recinzioni e cancelli
- Scaffali
- Sedili pubblici
- Impalcature

#### Materiale di supporto

Certificato per:

- Cemento fessurato, classe C20/25-C50/60
- Cemento non screpolato C20/25-C50/60
- Cemento armato
- Calcestruzzo non armato

Anche adatto per l'utilizzo in:

- Pietra naturale

#### GUIDA ALL'INSTALLAZIONE

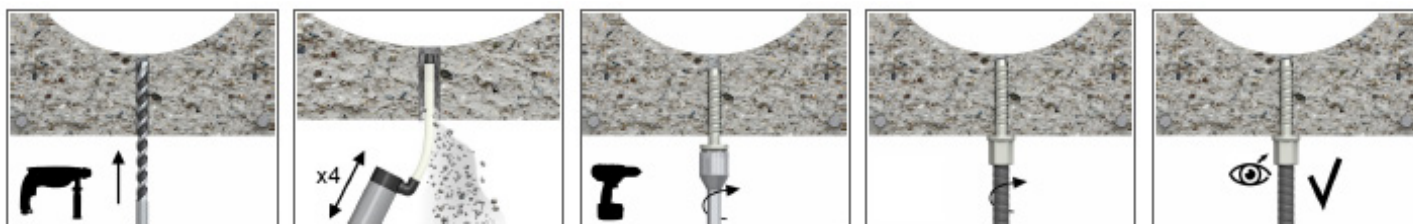

1. Praticare il foro con trapano a percussione rotante. Forare alla profondità richiesta.
2. Rimuovere i detriti e pulire accuratamente il foro con uno scovolino o un soffietto almeno 4 volte.
3. Applicare la coppia di serraggio consigliata.
4. Installare l'elemento di fissaggio
5. Dopo l'installazione.

Ancorante	
$\varnothing$ mm	L mm
7,5	55

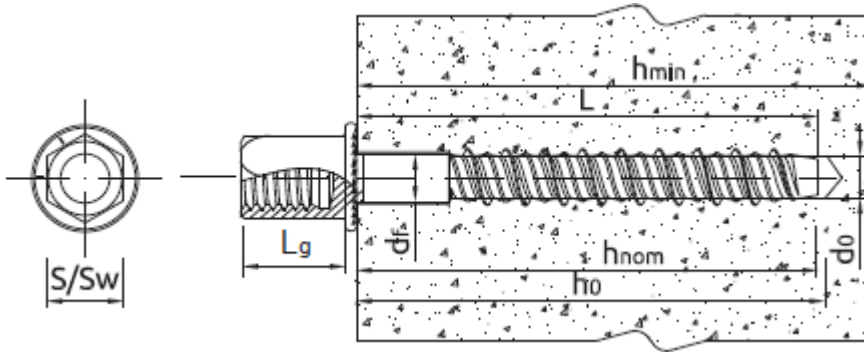
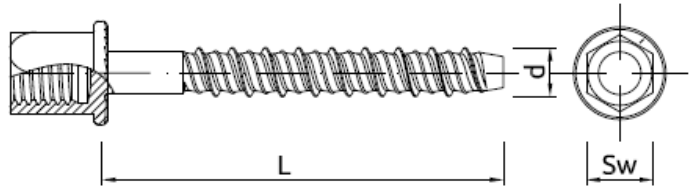

## CALCESTRUZZO

<b>Dimensione</b>			6
diametro del filo	d	[mm]	7,5
Diametro del foro nel supporto	$d_0$	[mm]	6
Diametro chiave	Sw	[mm]	13
Diametro esterno della rondella		[mm]	16
Coppia massima	$T_{imp,max}$	[Nm]	400
<b>POSA RIDOTTA</b>			
Min. Profondità del foro nel supporto	$h_{0,r}$	[mm]	50
Profondità del foro reale nel supporto	$h_0$	[mm]	$L+10+t_{fix}$
Min. profondità di installazione	$h_{nom,r}$	[mm]	43
Min. Spessore del supporto	$h_{min,r}$	[mm]	100
Spaziatura min	$s_{min,r}$	[mm]	45
Min. Distanza dal bordo	$c_{min,r}$	[mm]	45
<b>PROFONDITÀ MINIMA DI POSA</b>			
Min. Profondità del foro nel supporto	$h_{0,min}$	[mm]	45
Profondità del foro reale nel supporto	$h_0$	[mm]	$L+10$
Min. profondità di installazione	$h_{nom,min}$	[mm]	35
Min. Spessore del supporto	$h_{min,min}$	[mm]	80
Spaziatura min	$s_{min,min}$	[mm]	45
Min. Distanza dal bordo	$c_{min,min}$	[mm]	45

Dimensione			6
<b>PROFONDITA' DI POSA STANDARD</b>			
Min. Profondità del foro nel supporto	$h_{0,min}$	[mm]	65
Profondità del foro reale nel supporto	$h_0$	[mm]	$L + 10 - t_{fix}$
Min. profondità di installazione	$h_{nom,s}$	[mm]	55
Min spessore del supporto	$h_{min,s}$	[mm]	100
Spaziatura min	$s_{min,s}$	[mm]	45
Min. Distanza dal bordo	$c_{min,s}$	[mm]	45

## LASTRA DI CEMENTO CAVA

Dimensione			6
Diametro del filo	$d$	[mm]	7.5
Diametro del foro nel supporto	$d_s$	[mm]	6
Dimensione chiave	$Sw$	[mm]	13
Diametro esterno della rondella			16
Coppia massima	$T_{imp,max}$	[Nm]	400
<b>PROFONDITA' MINIMA DI POSA</b>			
Min. profondità del foro nel supporto	$h_{0,min}$		45
Profondità reale nel supporto	$h_0$		$L + 10$
Min. profondità d'installazione	$h_{nom,min}$		35
Distanza minima tra i gruppi di ancoraggop	$a_{min,min}$	[mm]	100
Spaziatura min	$s_{min,min}$	[mm]	100
Min. Distanza dal bordo	$c_{min,min}$	[mm]	50

## PROPRIETA' MECCANICHE

Dimensione			6
Resistenza alla trazione massima nominale - tensione	$f_{uk}$	[N/mm <sup>2</sup> ]	1250
Resistenza allo snervamento nominale - tensione	$f_{yk}$	[N/mm <sup>2</sup> ]	1100
sezione trasversale - tensione	$A_s$	[mm <sup>2</sup> ]	28,3
Modulo a sezione elastica	$W_{el}$	[mm <sup>3</sup> ]	21.2
Resistenza alla flessione caratteristica	$M^0_{Rk,s}$	[Nm]	31.8
Momento flettente calcolato	$M$	[Nm]	21.2

## DATI DI PRESTAZIONE BASE

Caratteristiche tecniche a trazione per fissaggio singolo indipendentemente dalla distanza dai bordi o interasse

Dimensione		6
<b>CALCESTRUZZOTO FESSURATO E NON FESSURATO</b>		
Posa ridotta $h_{nom}$	[mm]	-
Profondità minima di posa $h_{nom}$	[mm]	35.00
<b>CEMENTO ALVEOLARE</b>		
Profondità minima di posa $h_{nom}$	[mm]	35.00
<b>CALCESTRUZZOTO NON FESSURATO C20/25</b>		
Profondità di posa standard $h_{nom}$	[mm]	55.00
Posa ridotta $h_{nom}$	[mm]	35.00
<b>CALCESTRUZZO FESSURATO C20/25</b>		
Profondità di posa standard $h_{nom}$	[mm]	55.00
Posa ridotta $h_{nom}$	[mm]	35.00
<b>CARICO CARATTERISTICO</b>		
<b>CARICO A TRAZIONE O AL TAGLIO <math>F_{Rk}</math></b>		
Posa ridotta	[mm]	-
Profondità minima di posa	[mm]	3.00
<b>CEMENTO ALVEOLARE</b>		
Profondità minima di posa	[mm]	6.00
<b>CARICO A TRAZIONE <math>N_{Rk}</math></b>		
<b>CALCESTRUZZO NON FESSURATO C20/25</b>		
Posa ridotta	[mm]	12.00
Profondità minima di posa	[mm]	8.90
<b>CALCESTRUZZO FESSURATO C20/25</b>		
Posa ridotta	[mm]	7.00
Profondità minima di posa	[mm]	6.23
<b>CARICO A TAGLIO <math>V_{Rk}</math></b>		
<b>CALCESTRUZZO NON FESSURATO C20/25</b>		
Posa ridotta	[mm]	13.39
Profondità minima di posa	[mm]	8.90
<b>CALCESTRUZZO FESSURATO C20/25</b>		
Posa ridotta	[mm]	9.37
Profondità minima di posa	[mm]	6.23

CARICO DI PROGETTAZIONE		
<b>CARICO A TRAZIONE O AL TAGLIO</b>		
Posa ridotta	[mm]	-
Profondità minima di posa	[mm]	2.00
<b>CEMENTO ALVEOLARE</b>		
Profondità minima di posa	[mm]	4.00
<b>CARICO A TRAZIONE <math>N_{Rk}</math></b>		
<b>CALCESTRUZZO NON FESSURATO C20/25</b>		
Posa ridotta	[mm]	8.00
Profondità minima di posa	[mm]	5.94
<b>CALCESTRUZZO FESSURATO C20/25</b>		
Posa ridotta	[mm]	4.67
Profondità minima di posa	[mm]	4.16
<b>CARICO A TAGLIO <math>V_{Rk}</math></b>		
<b>CALCESTRUZZO NON FESSURATO C20/25</b>		
Posa ridotta	[mm]	8.93
Profondità minima di posa	[mm]	5.94
<b>CALCESTRUZZO FESSURATO C20/25</b>		
Posa ridotta	[mm]	6.25
Profondità minima di posa	[mm]	4.16
<b>CARICO RACCOMANDATO</b>		
<b>CARICO A TRAZIONE O AL TAGLIO</b>		
Posa ridotta	[mm]	-
Profondità minima di posa	[mm]	1.42
<b>CEMENTO ALVEOLARE</b>		
Profondità minima di posa	[mm]	2.85
<b>CARICO FINALE MEDIO</b>		
<b>CARICO A TRAZIONE</b>		
<b>CALCESTRUZZO NON FESSURATO C20/25</b>		
Posa ridotta	[mm]	14.80
Profondità minima di posa	[mm]	12.22
<b>CALCESTRUZZO FESSURATO C20/25</b>		
Posa ridotta	[mm]	11.10
Profondità minima di posa	[mm]	8.60
<b>CARICO A TAGLIO <math>V_{Rk}</math></b>		
<b>CALCESTRUZZO NON FESSURATO C20/25</b>		
Posa ridotta	[mm]	18.37
Profondità minima di posa	[mm]	12.22
<b>CALCESTRUZZO FESSURATO C20/25</b>		
Posa ridotta	[mm]	12.93
Profondità minima di posa	[mm]	8.60

**DATI DI PRESENTAZIONE DI PROGETTO  
CALCESTRUZZO**

Dimensione			6	
Min. profondità di installazione	h <sub>nom</sub>	[mm]	35.00	55.00
Profondità di posa effettiva	h <sub>ef</sub>	[mm]	24.70	42.00
<b>CARICO DI TRAZIONE E TAGLIO</b>				
Resistenza caratteristica	FR <sub>k</sub>	[kN]	3.00	-
Fattore di sicurezza dell'installazione	γ <sub>inst</sub>	-	1.00	-
Increasing factors for NRd,p - C30/37	Ψ <sub>c</sub>	-	1.00	-
Increasing factors for NRd,p - C40/50	Ψ <sub>c</sub>	-	1.00	-
Increasing factors for NRd,p - C50/60	Ψ <sub>c</sub>	-	1.00	-
Spaziatura di ancoraggio	s <sub>cr,N</sub>	-	100.0	-
Distanza dal bordo	c <sub>cr,N</sub>	-	50.00	-
<b>CARICO A TRAZIONE</b>				
<b>CEDIMENTO ACCIAIO</b>				
Resistenza caratteristica con braccio di leva	N <sub>Rk,s</sub>	[Nm]	35.40	35.40
Fattore di sicurezza parziale	γ <sub>M<sub>s</sub></sub>	-	1.40	1.40
<b>CEDIMENTO IN ESTRAZIONE; CALCESTRUZZO NON FESSURATO C20/25</b>				
Resistenza caratteristica	N <sub>Rk,s</sub>	[Nm]	-	12.00
<b>CEDIMENTO IN ESTRAZIONE; CALCESTRUZZO FESSURATO C20/25</b>				
Resistenza caratteristica	N <sub>Rk,s</sub>	[Nm]	-	7.00
<b>CEDIMENTO IN ESTRAZIONE</b>				
Fattore di sicurezza dell'installazione	γ <sub>inst</sub>	-	1.00	1.00
Increasing factors for NRd,p - C30/37	Ψ <sub>c</sub>	-	1.05	1.08
Increasing factors for NRd,p - C40/50	Ψ <sub>c</sub>	-	1.15	1.15
Increasing factors for NRd,p - C50/60	Ψ <sub>c</sub>	-	1.19	1.19
<b>CEDIMENTO DEL CON DEL CALCESTRUZZO</b>				
Fattore di sicurezza dell'installazione	γ <sub>inst</sub>	-	1.00	1.00
Coefficiente per calcestruzzo fessurato	k <sub>cr,N</sub>	-	7.70	7.70
Coefficiente per calcestruzzo non fessurato	k <sub>ucr,N</sub>	-	11.00	11.00
Spaziatura di ancoraggio	s <sub>cr,N</sub>	[mm]	90.00	126.00
Distanza dal bordo	c <sub>cr,N</sub>	[mm]	45.00	63.00
<b>ROTTURA DEL CALCESTRUZZO</b>				
Fattore di sicurezza dell'installazione	γ <sub>inst</sub>	-	1.00	1.00
Distanza tra gli ancoranti	s <sub>cr,sp</sub>	[mm]	90.00	126.00
Distanza dal bordo	c <sub>cr,sp</sub>	[mm]	45.00	63.00

CARICO A TAGLIO				
<b>CEDIMENTO ACCIAIO</b>				
Resistenza caratteristica con braccio leva	$M_{Rk,s}$	[Nm]	31.80	31.80
Fattore di sicurezza parziale	$\gamma_{M,s}$	-	1.50	1.50
resistenza caratteristica senza braccio di leva	$V_{Rk,s}$	[kN]	17.70	17.70
Fattore di duttilità	$k_\gamma$	-	0.80	0.80
Profondità di inserimento effettiva	$h_{ef}$	[mm]		
<b>CEDIMENTO DEL CALCESTRUZZO</b>				
Fattore	$k$	-	1.00	1.00
Fattore di sicurezza dell'installazione	$\gamma_{inst}$	-	1.00	1.00
<b>CEDIMENTO DEL BORDO DEL CALCESTRUZZO</b>				
Lunghezza effettiva dell'ancorante	$l_f$	[mm]	43.00	35.00
Diamentro ancorante	$d_{nom}$	[mm]	6.00	6.00
fattore di sicurezza dell'installazione	$\gamma_{inst}$		1.00	1.00

## ANCORANTE BZ PLUS

### Approvazioni e rapporti

ETA 17/0873



### Informazioni sul prodotto

#### Caratteristiche e vantaggi

- Nuova generazione di bulloni passanti con esclusivo rivestimento anticorrosione
- Alte prestazioni in fessurato calcestruzzo non fessurato confermato dall'ETA Opzione 1
- Elevate capacità di carico
- Per applicazioni che richiedono resistenza al fuoco fino a 120 minuti
- Adatto per infissi ridotti per evitare il contatto con l'armatura
- Adatto per infissi ridotti per evitare il contatto con l'armatura
- I contrassegni di profondità dell'incasso aiutano a garantire un'installazione precisa dell'ancoraggio
- Il design di R-HPTII consente la perforazione e l'installazione direttamente attraverso l'attrezzatura e aiuta a ridurre i tempi di installazione
- Gli ancoraggi possono essere utilizzati nelle zone a rischio sismico - categoria sismica C1e C2

#### Applicazioni

- Facciate
- Barriere
- Costruzioni in acciaio
- Facciate continue
- Corrimano
- Attrezzature pesanti
- Ringhiere
- Ascensori
- Facciate
- Recinzioni e cancelli
- Ponteggi
- Piattaforme
- Sedili pubblici
- Scaffali

#### Materiale di supporto

Certificato per:

- Cemento fessurato, classe C20/25-C50/60
- Cemento non screpolato C20/25-C50/60
- Cemento armato
- Calcestruzzo non armato

#### Anche adatto per l'utilizzo in:

- Pietra naturale

## GUIDA ALL'INSTALLAZIONE

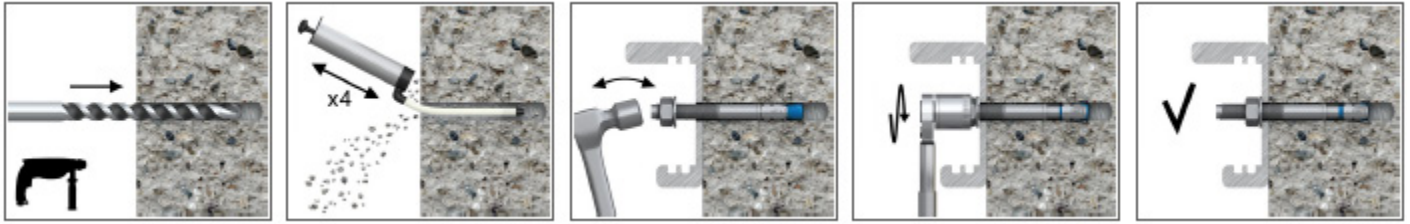

1. Forare del diametro e profondità richiesta
2. Pulire il foro dalla polvere e detriti di foratura (utilizzando un soffietto manuale o un metodo equivalente)
3. Martellare delicatamente il tassello passante attraverso l'elemento da fissare, fino a quando non si è raggiunta la profondità di posa.
4. Stringere alla coppia di serraggio raccomandata

Ancorante		Elemento sigillato		
Ø mm	L mm	Max spessore fissabile tifix		D foro
		$h_{nom.red}$	$h_{nom.std}$	$D_f$
10,0	115	55	35	11

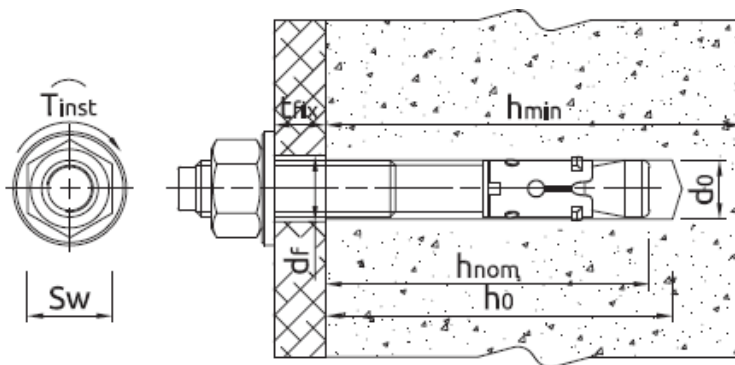
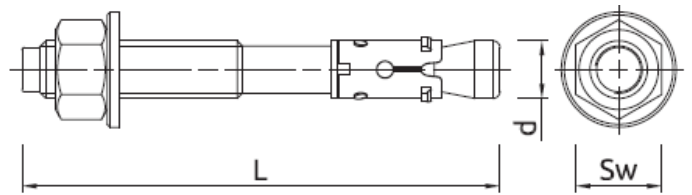

## CALCESTRUZZO

Dimensione			M10
diametro del filo	d	[mm]	10
Diametro del foro nel supporto	$d_0$	[mm]	10
Coppia di installazione	$T_{inst}$	[Nm]	20
Diametro chiave	Sw	[mm]	17
Diametro esterno della rondella		[mm]	20

PROFONDITA' DI POSA STANDARD			
Min. Profondità del foro nel supporto	$h_{0,s}$	[mm]	79
Min. profondità di installazione	$h_{nom,s}$	[mm]	69
Min. Spessore del supporto	$h_{min,s}$	[mm]	120
Spaziatura min (calcestruzzo non fessurato)	$s_{min,s}$	[mm]	70
Spaziatura min (calcestruzzo fessurato)	$s_{min,s}$	[mm]	70
Distanza dal bordo (calcestruzzo non fessurato)	$c_{min,s}$	[mm]	50
Distanza dal bordo (calcestruzzo fessurato)	$c_{min,s}$	[mm]	45
POSA RIDOTTA			
Min. Profondità del foro nel supporto	$h_{0,s}$	[mm]	59
Min. profondità di installazione	$h_{nom,s}$	[mm]	49
Min. Spessore del supporto	$h_{min,s}$	[mm]	100
Spaziatura min (calcestruzzo non fessurato)	$s_{min,s}$	[mm]	75
Spaziatura min (calcestruzzo fessurato)	$s_{min,s}$	[mm]	75
Distanza dal bordo (calcestruzzo non fessurato)	$c_{min,s}$	[mm]	60
Distanza dal bordo (calcestruzzo fessurato)	$c_{min,s}$	[mm]	50

## PROPRIETA' MECCANICHE

Dimensione			M10
Carico di rottura nominale - tensione	$f_{uk}$	[N/mm <sup>2</sup> ]	620
Carico di rottura nominale - taglio	$f_{uk}$	[N/mm <sup>2</sup> ]	520
Snervamento nominale - tensione	$f_{yk}$	[N/mm <sup>2</sup> ]	531
Carico di snervamento nominale - tensione	$f_{yk}$	[N/mm <sup>2</sup> ]	416
Area della sezione trasversale - tensione	$A_s$	[mm <sup>2</sup> ]	25.5
Area della sezione trasversale - taglio	$A_s$	[mm <sup>2</sup> ]	38.9
Modulo a sezione elastica	$W_{el}$	[mm <sup>3</sup> ]	34.3
Caratteristica resistenza alla flessione	$M_{Rk,s}^0$	[Nm]	16
Resistenza alla flessione di progetto	M	[Nm]	15

## DATI DI PRESTAZIONE BASE

Caratteristiche tecniche per fissaggio singolo indipendentemente dalla distanza dai bordi o interasse

Dimensione		M10
<b>CALCESTRUZZO NON FESSURATO C20/25</b>		
Posa ridotta standard	[mm]	59.00
Posa ridotta	[mm]	39.00
<b>CALCESTRUZZO FESSURATO C20/25</b>		
Posa ridotta standard	[mm]	59.00
Posa ridotta	[mm]	39.00
<b>CARICO FINALE MEDIO</b>		
<b>CARICO A TRAZIONE</b>		
<b>CALCESTRUZZO NON FESSURATO C20/25</b>		
Posa ridotta standard	[mm]	20.60
Posa ridotta	[mm]	13.60
<b>CALCESTRUZZO FESSURATO C20/25</b>		
Posa ridotta standard	[mm]	12.50
Posa ridotta	[mm]	8.60
<b>CARICO A TAGLIO</b>		
<b>CALCESTRUZZO NON FESSURATO C20/25</b>		
Posa ridotta standard	[mm]	19.20
Posa ridotta	[mm]	16.44
<b>CALCESTRUZZO FESSURATO C20/25</b>		
Posa ridotta standard	[mm]	19.20
Posa ridotta	[mm]	11.57
<b>CARICO</b>		
<b>CARICO A TRAZIONE</b>		
<b>CALCESTRUZZO NON FESSURATO C20/25</b>		
Posa ridotta standard	[mm]	12.00
Posa ridotta	[mm]	9.00
<b>CALCESTRUZZO FESSURATO C20/25</b>		
Posa ridotta standard	[mm]	9.00
Posa ridotta	[mm]	6.00
<b>CARICO A TAGLIO</b>		
<b>CALCESTRUZZO NON FESSURATO C20/25</b>		
Posa ridotta standard	[mm]	15.70
Posa ridotta	[mm]	11.98
<b>CALCESTRUZZO FESSURATO C20/25</b>		
Posa ridotta standard	[mm]	15.61
Posa ridotta	[mm]	8.39

**DATI DI PRESENTAZIONE DI PROGETTO  
CALCESTRUZZO**

Dimensione			M10	
Profondità di posa effettiva	hef	[mm]	39.00	59.00
<b>CARICO A TRAZIONE</b>				
<b>CEDIMENTO ACCIAIO</b>				
Resistenza caratteristica	$N_{Rk,s}$	[KN]	17.50	17.50
Fattore di sicurezza parziale	$\gamma Ms$	-	1.40	1.40
<b>CEDIMENTO IN ESTRAZIONE; CALCESTRUZZO NON FESSURATO C20/25</b>				
Resistenza caratteristica	$N_{Rk,s}$	[KN]	9.00	12.00
<b>CEDIMENTO IN ESTRAZIONE; CALCESTRUZZO FESSURATO C20/25</b>				
Resistenza caratteristica	$N_{Rk,s}$	[KN]	6.00	9.00
<b>CEDIMENTO IN ESTRAZIONE</b>				
Fattore di sicurezza dell'installazione	$\gamma_{inst}$	-	1.20	1.00
Increasing factors for NRd,p - C30/37	$\psi_c$	-	1.16	1.22
Increasing factors for NRd,p - C40/50	$\psi_c$	-	1.33	1.44
Increasing factors for NRd,p - C50/60	$\psi_c$	-	1.50	1.67
<b>CEDIMENTO DEL CON DEL CALCESTRUZZO</b>				
Fattore di sicurezza dell'installazione	$\gamma_{inst}$	-	7.70	7.70
Coefficiente per calcestruzzo fessurato	$k_{cr,N}$	-	11.00	11.00
Coefficiente per calcestruzzo non fessurato	$k_{ucr,N}$	-	1.20	1.00
Spaziatura di ancoraggio	$s_{cr,N}$	[mm]	117.00	177.00
Distanza dal bordo	$c_{cr,N}$	[mm]	59.00	89.00
<b>ROTTURA DEL CALCESTRUZZO</b>				
Fattore di sicurezza dell'installazione	$\gamma_{inst}$	-	200.00	300.00
Distanza tra gli ancoranti	$s_{cr,sp}$	[mm]	100.00	150.00
Distanza dal bordo	$c_{cr,sp}$	[mm]	1.20	1.00
<b>CARICO A TAGLIO</b>				
<b>CEDIMENTO ACCIAIO</b>				
Resistenza caratteristica senza braccio di leva	$V_{Rk,s}$	[KN]	15.70	15.70
Fattore di duttilità	$k_\gamma$	-	0.80	0.80
Resistenza caratteristica con braccio di leva	$M_{Rk,s}$	[Nm]	45.00	45.00
Fattore di sicurezza parziale	$\gamma Ms$	-	1.25	1.25
<b>CEDIMENTO DEL CALCESTRUZZO</b>				
Fattore	k	-	1.00	1.00
Fattore di sicurezza	$\gamma_{inst}$	-	1.00	1.00
Lunghezza effettiva dell'ancorante	$l_f$	[mm]	39.00	59.00
diametro dell'ancorante	$d_{nom}$	[mm]	10.00	10.00
fattori di sicurezza dell'installazione	$\gamma_{inst}$	-	1.00	1.00

L'uso della profondità di ancoraggio ridotta M10 è limitato all'ancoraggio di componenti strutturali staticamente indeterminati.

**DATI DI PRESTAZIONE DI PROGETTO**
**Resistenza al carico di trazione e taglio sotto l'esposizione al fuoco - Profondità di posa ridotta**

Dimensione			M10	
Profondità di posa effettiva	$h_{ef}$	[mm]	39.00	59.00
<b>CARICO A TRAZIONE</b>				
<b>CEDIMENTO ACCIAIO</b>				
Resistenza caratteristica	$N_{Rk,s}$	[kN]	0.90	0.90
<b>CEDIMENTO IN ESTRAZIONE</b>				
Resistenza caratteristica	$N_{Rk,s}$	[kN]	1.50	2.30
<b>CARICO A TAGLIO</b>				
<b>CEDIMENTO ACCIAIO</b>				
Resistenza caratteristica senza braccio di leva	$V_{Rk,s}$	[kN]	0.90	0.90
Resistenza caratteristica con braccio di leva	$M_{Rk,s}$	[Nm]	1.10	1.10
R (for EI) = 60 min				
Profondità di posa effettiva	$h_{ef}$	[mm]	39.00	59.00
<b>CARICO A TRAZIONE</b>				
<b>CEDIMENTO ACCIAIO</b>				
Resistenza caratteristica	$N_{Rk,s}$	[kN]	0.80	0.80
<b>CEDIMENTO IN ESTRAZIONE</b>				
Resistenza caratteristica	$N_{Rk,s}$	[kN]	1.50	2.30
<b>CARICO A TAGLIO</b>				
<b>CEDIMENTO ACCIAIO</b>				
Resistenza caratteristica con braccio di leva	$V_{Rk,s}$	[kN]	0.80	0.80
Resistenza caratteristica con braccio di leva	$M_{Rk,s}$	[Nm]	1.00	1.00
R (for EI) = 90 min				
Profondità di posa effettiva	$h_{ef}$	[mm]	39.00	29.00
<b>CARICO A TRAZIONE</b>				
<b>CEDIMENTO ACCIAIO</b>				
Resistenza caratteristica	$N_{Rk,s}$	[kN]	0.60	0.60
<b>CEDIMENTO IN ESTRAZIONE</b>				
Resistenza caratteristica	$N_{Rk,s}$	[kN]	1.50	2.30
<b>CARICO A TAGLIO</b>				
<b>CEDIMENTO ACCIAIO</b>				
Resistenza caratteristica con braccio di leva	$V_{Rk,s}$	[kN]	0.60	0.60
Resistenza caratteristica con braccio di leva	$M_{Rk,s}$	[Nm]	0.70	0.70
R (for EI) = 120min				
Profondità di posa effettiva	$h_{ef}$	[mm]	39.00	59.00
<b>CARICO A TRAZIONE</b>				
<b>CEDIMENTO ACCIAIO</b>				
Resistenza caratteristica	$N_{Rk,s}$	[kN]	0.50	0.50
<b>CEDIMENTO IN ESTRAZIONE</b>				
Resistenza caratteristica	$N_{Rk,s}$	[kN]	1.20	1.80
<b>CARICO A TAGLIO</b>				
<b>CEDIMENTO ACCIAIO</b>				
Resistenza caratteristica con braccio di leva	$V_{Rk,s}$	[kN]	0.50	0.50
Resistenza caratteristica con braccio di leva	$M_{Rk,s}$	[Nm]	0.60	0.60

## RIDUZIONE PER BARRA FILETTATA

**Materiale:**

Acciaio

**Finitura:**

Elettrozincatura

filetto R1	filetto R2	Ø D mm	L mm
M 10	F8	16	40
M 12	F.10	16	40
M 16	F.12	22	40

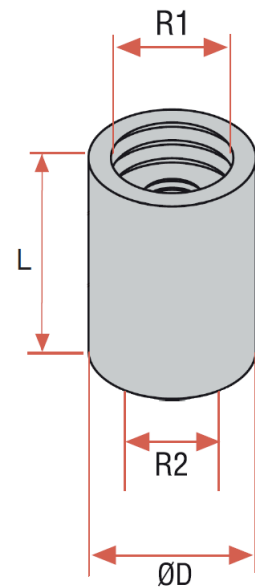

## RIDUZIONE PER BARRA FILETTATA

**Materiale:**

Acciaio

**Finitura:**

Zincatura elettrolitica

**Carico di rottura**

KV 8 e KV 10:20KN

**Informazioni sul prodotto**

**Specifiche**

Per i sistemi di protezione antincendio fissi valgono i requisiti stabiliti da VdS o FM (per tubi fino a max. DN 2"). Il carico nominale per punto di attacco per tubi fissati su lamiera trapezoidale è max. 800 N; per altri oggetti fissati a lamiera trapezoidale è di 1.000 N. Si consiglia di fissare ogni quarto o quinto supporto a un punto che sopporta carichi statici più elevati.

**Applicazioni**

Per fissare tubi fino a DN 50 mm, traverse di sostegno, binari di montaggio, condotti di ventilazione, binari di contatto, illuminazione di binari, ecc. L'asta filettata girevole consente di livellare individualmente ogni punto di attacco e di creare pendenze secondo necessità. L'asta filettata è protetta contro la rimozione involontaria.

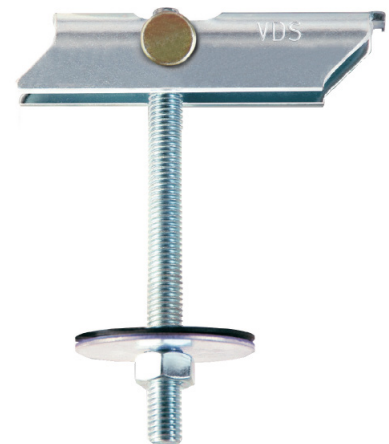

Tipo	barra filettata M x L	Approvazione	Ø foro mm
KV10 x 100	M10 x 100 mm	Vds / FM	25

## BARRA FILETTATA

**Materiale:**

Acciaio Inox AISI 304

Dimensioni D x L m
M.8 x 1000
M.10 x 1000
M.12 x 1000

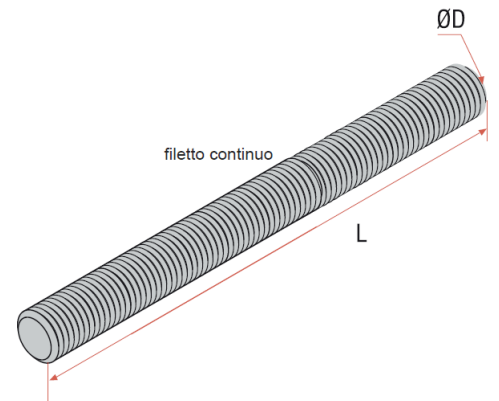

## TRONCHETTO FILETTATO

**Materiale:**

Acciaio Inox AISI 304

**Finitura standard:**

Elettrozincatura

Dimensioni D x L m	Trazione kN
M.8 x 100	8,15
M.10 x 100	12,87
M.12 x 100	18,55

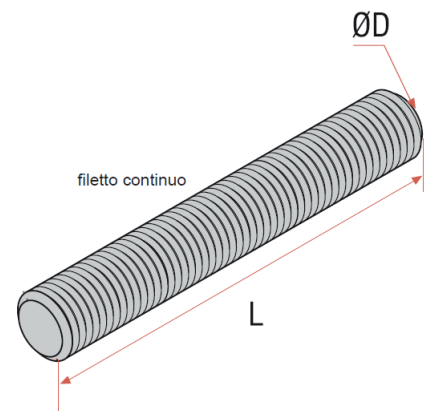

## SLITTA LKYM 1 ATTACCO

**Materiale:**

Acciaio

**Finitura:**

Elettrozincatura

**Service**

Progettato per supportare il tubo tra due punti fissi consentendo il movimento longitudinale dovuto all'espansione termica.

I prodotti possono essere installati su binari senza saldatura

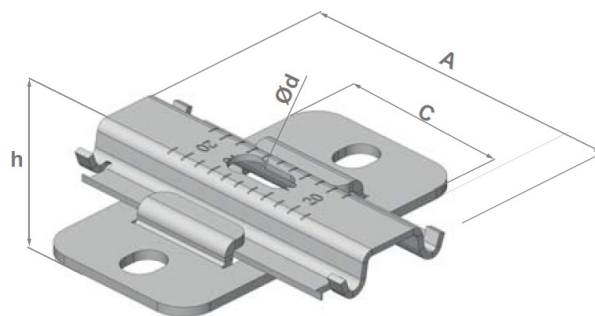

Diametro tubo		C	h	Ød	L	Attacchi	Carico di lavoro	Range di lavoro
Inch	mm	mm	mm	mm	mm	Nr x Ø	Fz - (N)	mm
1/2 - 3	15- 80	105	16	11	100	1 x M8/M10	670	0 - 55

## BASE GOMMATA POLIETILENE PS41

**Materiale:**

Polietilene Alta densità (HDPE)

**Base:**

Cuscinetti antivibranti pre-attaccati alla base

**Service**

Le basi sono progettate per l'alloggiamento di profilati 41/41 per supportare tubazioni, condotti per l'aria, passerelle e attrezzature, consentendo l'installazione senza interventi o danni alla superficie del tetto.

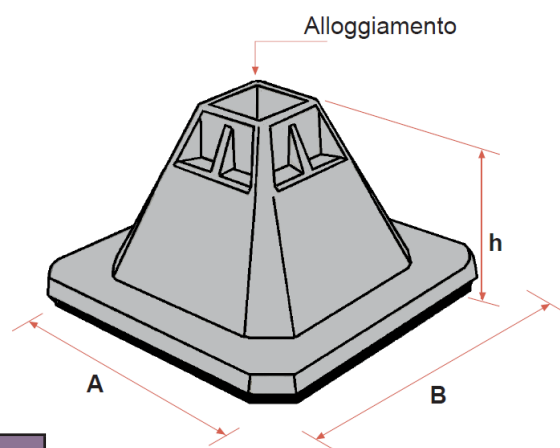

Alloggiamento	Dimensioni			Carico	Peso
	A mm	B mm	h mm	Kg	kG
41 x 41	200	200	120	150	0,62

Esempio di installazione



## RON CN - COLLARE TAGLIAFUOCO CON VITI E TASSELLI

### Caratteristiche tecniche e vantaggi

- Certificato per tubi in plastica, multistrato, metallici coibentati
- Da installare attorno ai tubi in soffitti, solette, muri pieni, muri in pietra, pareti di materiale flessibile o concreto
- Per tubi orizzontali e verticali
- Altezza del collare estremamente ridotta
- Materiale esterno: acciaio Inox
- Materiale interno: intumescente, costituito da grafite e fibre minerali
- Completo di viti e tasselli
- È possibile il montaggio senza tasselli di fissaggio, murando il collare in parete o sul soffitto
- Non è attaccato dai normali prodotti chimici presenti nei materiali da costruzione
- La resistenza alla fiamma dipende dal tipo di muro e dal tipo di tubo
- Testato per muri di spessore >100mm e pavimenti di spessore >150 mm
- Resistenza al fuoco fino a EI 240
- Provato secondo la EN 1366-3 e ETAG 026-2
- Certificato ETA e VKF, marcato CE



Diametro [mm]	E [mm]	D [mm]	C [mm]	N. di bandelle di fissaggio
20-40	30	40	54	2
41-50	30	55	69	2
51-65	30	65	79	2
66-75	30	75	89	2
76-90	30	90	112	3
91-110	30	110	132	3
111-125	45	125	147	3
126-140	45	140	174	3
141-160	45	160	194	3

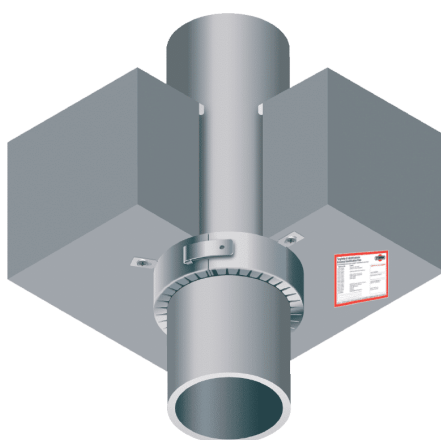
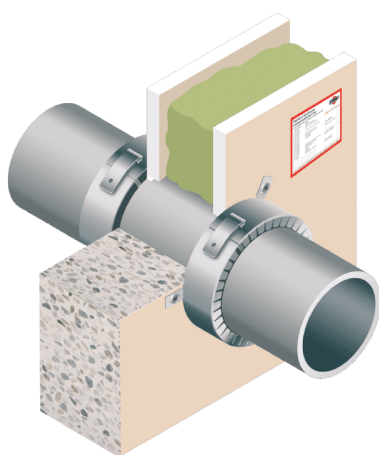
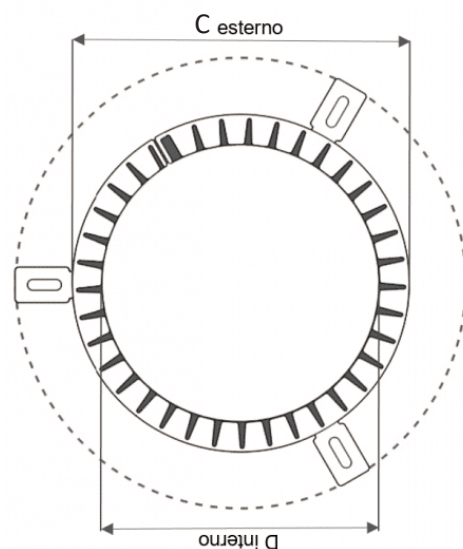
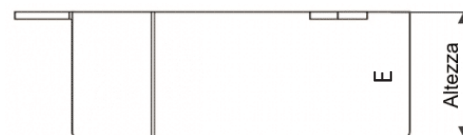

## RON CN - COLLARE TAGLIAFUOCO CON VITI E TASSELLI

### Caratteristiche tecniche e vantaggi

- Idoneo per tutti i tubi combustibili fino a diam. 160 mm e per tubi metallici con isolamento o non combustibili fino a diam. 108
- Per tubi orizzontali, verticali o diagonali
- Materiale esterno: acciaio inox
- Materiale interno: intumescente
- Non si spreca materiale
- Non è necessario conoscere in anticipo i diametri da proteggere, nè tenere stock dei vari diametri
- Fino a 3 tubi con lo stesso collare tagliafuoco
- Ciascuna scatola permette di sigillare 6 tubi DN100
- Resistenza al fuoco fino a EI 240
- Testato secondo la EN 1366-3 e ETAG 026-2
- Certificato ETA, marcato CE

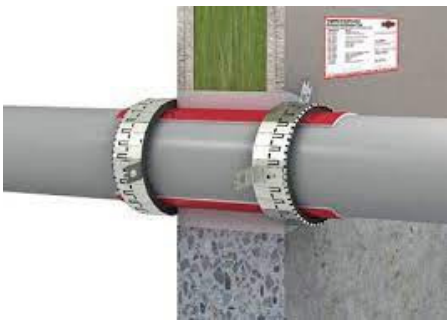

## STARQUICK DADO INSERTO FILETTATO M8

### Caratteristiche tecniche

Per collegare lo StarQuick® ad un qualunque filetto maschio M6 o M8  
 In PA 6 modificata  
 Color grigio RAL 7035

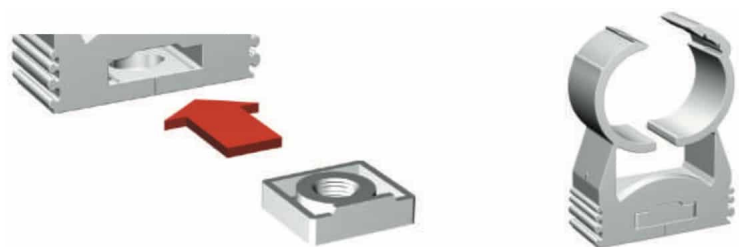
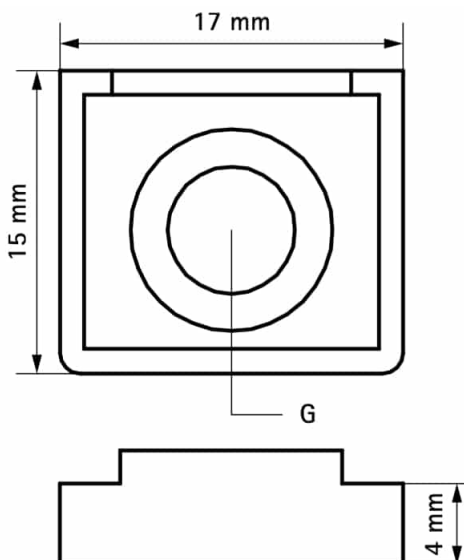
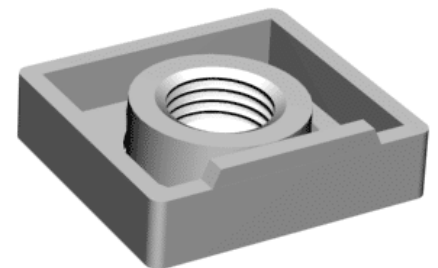

## STARQUICK ADATTATORE PER BARRE FILETTATE M8

### Caratteristiche tecniche e vantaggi

- Per collegare StarQuick® a una barra filettata
- Per aggiungere tubi in una installazione già esistente
- Idoneo per StarQuick® da SQ10 fino a SQ51
- Materiale PA6, grigio (RAL 7035)
- Resistente agli UV, all'invecchiamento, olii, derivati del petrolio
- Non soggetto a corrosione, riciclabile, privo di alogeni
- Resistente a temperature: da -40°C fino a +90°C per periodo di tempo limitato, idoneo fino a 130°C

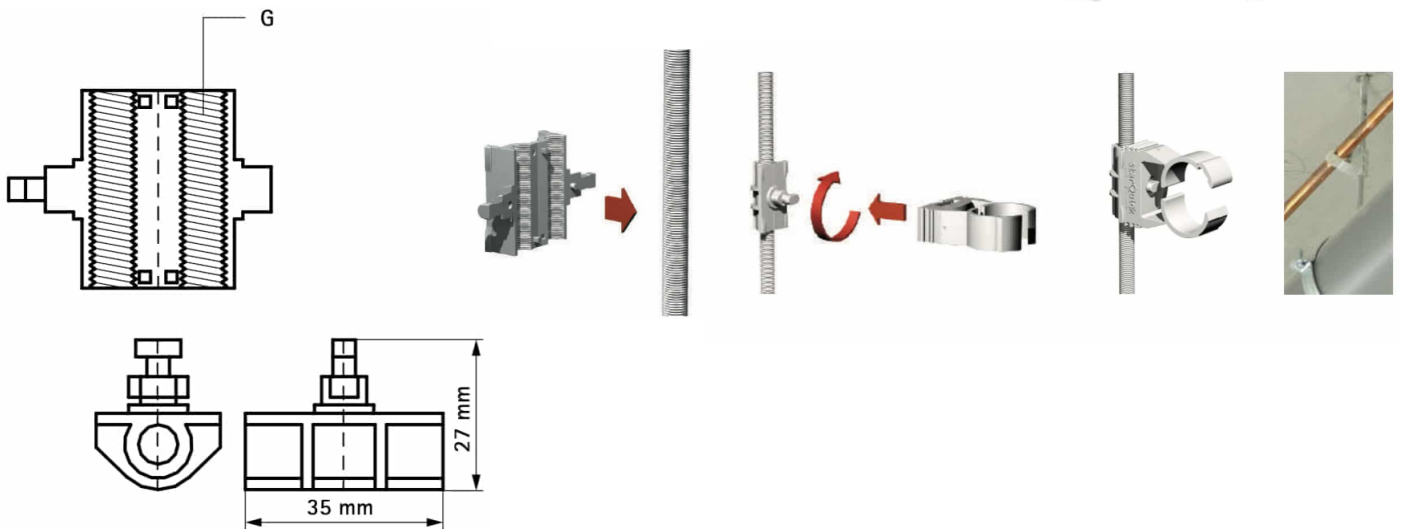
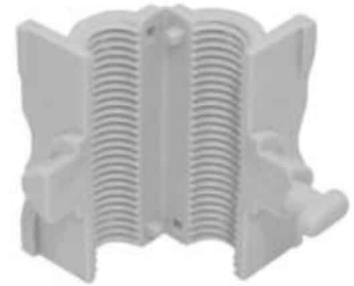

## CIPO - COLLARE ISOFONICO C/GOMMA M8/M10

### Caratteristiche tecniche e vantaggi

- Collare con gomma con 2 viti
- Rondella pre-inserita per evitare di perdere la vite
- Viti con punta non filettata per centratura e immediato attacco filettatura
- Taglio combinato DIN-ISO 7051 con finta rondella
- Materiale: acciaio S235JR
- Zincato
- Dado M8/M10 saldato a induzione
- Gomma EPDM resistente all'invecchiamento
- Isolamento dal rumore secondo DIN 4109
- Può essere fissato con l'ECO Kit per un fissaggio ECO senza plastica monouso nell'imballaggio



D(mm)	D (")	DN	G	B (mm)	H (mm)	h (mm)	b x s (mm)	Carico utile (N)
20-24	1/2	15	M8/M10	68	52	35	20 x 1,50	350
23-28	3/4	20	M8/M10	75	58	37	20 x 1,50	350
32-36	1"	25	M8/M10	82	63	39	20 x 1,50	350
38-44	1"1/4	32	M8/M10	87	74	43	20 x 1,50	350
44-50	1"1/2	40	M8/M10	95	77	45	20 x 1,50	350
54-58	-	-	M8/M10	101	85	49	20 x 1,50	350
59-65	2"	50	M8/M10	110	91	52	20 x 1,50	350
74-80	2"1/2	65	M8/M10	131	108	63	25 x 2,50	1000
83-93	3"	80	M8/M10	140	120	65	25 x 2,50	1000
108-118	4"	100	M8/M10	161	140	77	25 x 2,50	1000
121-127	-	-	M8/M10	183	159	84	25 x 2,50	1000
132-143	5"	125	M8/M10	194	170	90	25 x 2,50	1000
159-169	6"	150	M8/M10	232	202	107	25 x 2,50	1000

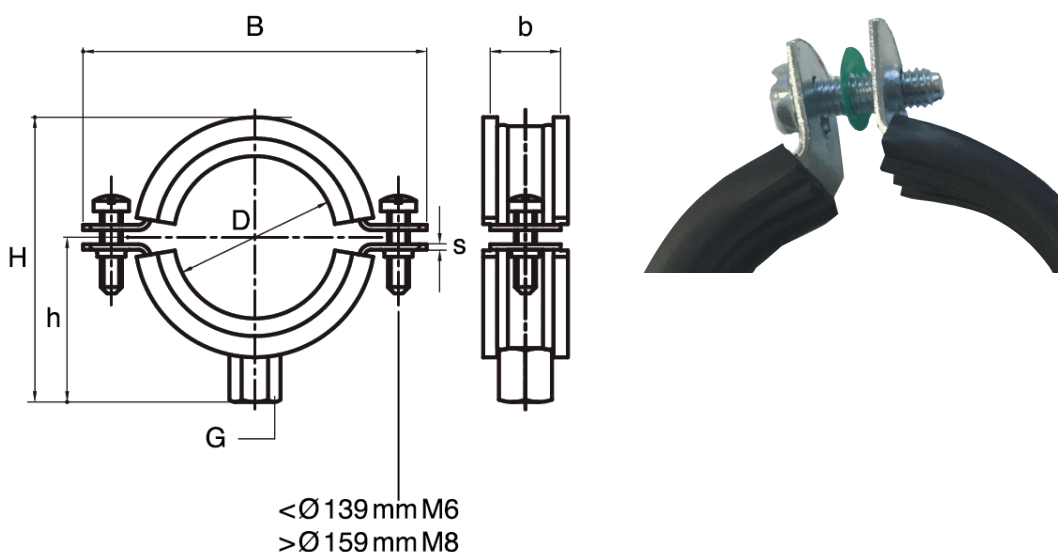

## COR RAIL DADO SCIVOLANTE CON PERNO FILETTATO

### Caratteristiche tecniche e vantaggi

- Realizzato con acciaio 1.0332, zincato
- Con una molla in plastica che mantiene il pezzo montato nella posizione desiderata fino al serraggio
- Materiale molla: POM (poliossimetilene), verde
- Regolazione in altezza del perno
- Idoneo per tutti i profili CorRail

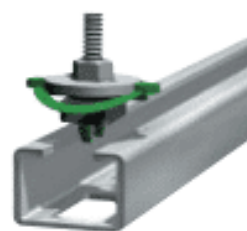
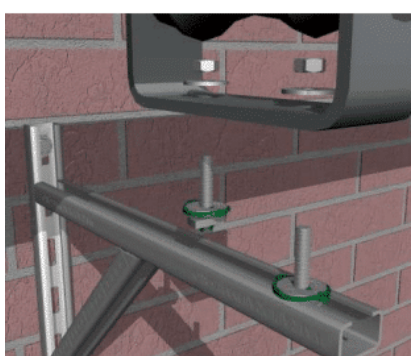
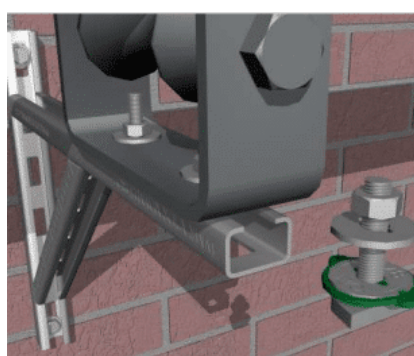

G	L (mm)	SW1 (mm)	LU (mm)	S (mm)	Carico utile (N)
M8	30	13	12	5	2700
M8	40	13	22	5	2700
M8	60	13	42	5	2700
M8	80	13	65	5	2700
M8	100	13	82	5	2700
M10	30	17	12	5	2900
M10	40	17	44	5	2900
M10	60	17	42	5	2900
M10	80	17	62	5	2900
M10	100	17	82	5	2900

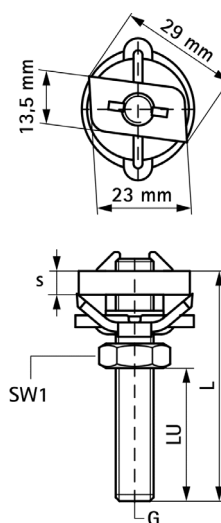

## CONNESSIONE PER PROFILI CON DADI SCIVOLANTI

Caratteristiche tecniche e vantaggi

Realizzata in acciaio 1.0332

Zincata

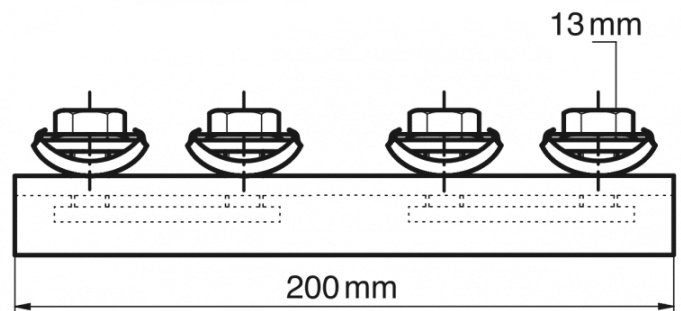
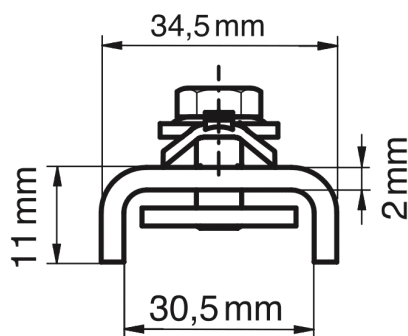

## ANGOLARE ZINCATO CON DADI SCIVOLANTI

Caratteristiche tecniche e vantaggi

- Realizzato con acciaio 1.0332
- Zincato
- Per costruire supporti o elementi di sospensione
- Completo di dado scivolante pre-assemblato
- Per tutti i profili CorRail
- Per costruire supporti o elementi di sospensione
- Regolazione garantita
- Molla POM (poliossimetilene), verde

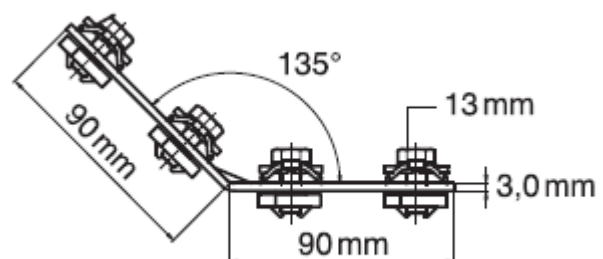
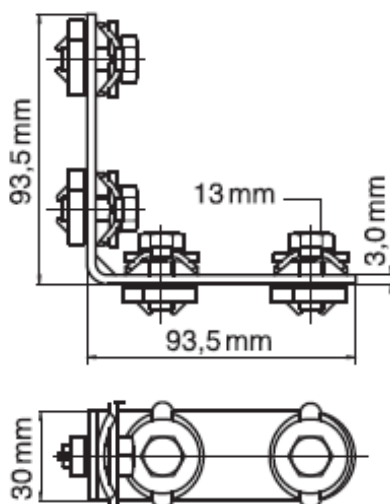
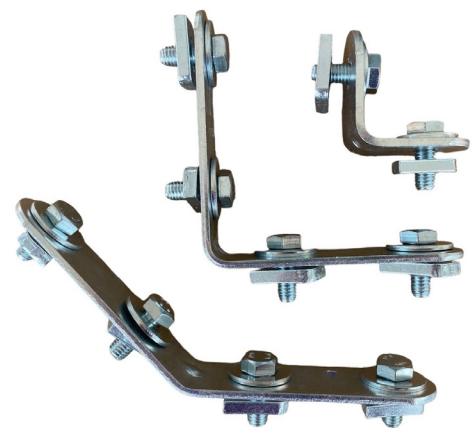

## COR RAIL DADO SCIVOLANTE CON PERNO FILETTATO

Caratteristiche tecniche e vantaggi

- Profili a C
- La distanza tra la fine del profilo e il primo foro è sempre uguale- Scala graduata centrimetrata su un lato
- Realizzato con acciaio S235JR pre-zincato
- I fori speciali realizzati per i profili CH15 permettono il fissaggio da entrambi i lati
- Carico di plasticizzazione 240 N/mm<sup>2</sup>

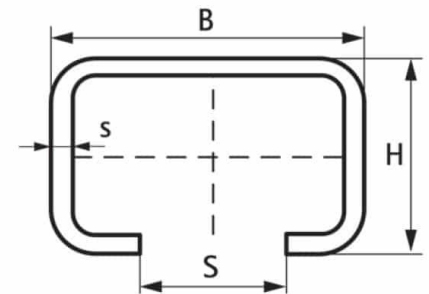

Tipo	Peso (kg/m)	Momento di inerzia cm <sup>4</sup>		Momento resistente cm <sup>3</sup>		BxH (mm)	s (mm)	S (mm)
		I <sub>y</sub>	I <sub>z</sub>	W <sub>y</sub>	W <sub>z</sub>			
CH1	0,87	0,28	1,47	0,35	0,98	30x15	2,0	15
CH15	0,86	0,49	1,66	0,49	1,10	30x20	1,8	15
CH	1,30	0,76	2,70	0,70	1,68	32x20	2,5	15
CH2	1,34	1,71	2,65	1,08	1,76	30x30	2,0	15

Il valore dei profili in acciaio Inox sono più alti di quelli riportati. Vedere la tabella dei carichi del fornitore.

CH1 (30 x 15 mm)  
CH2 (30 x 30 mm)

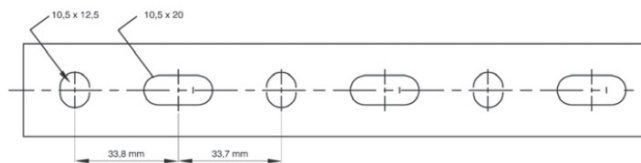

CH15 (30 x 20 mm)

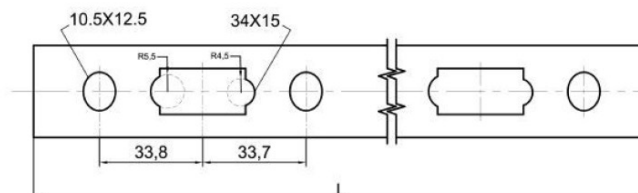
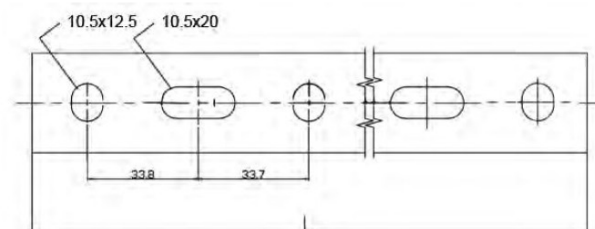

Tipo di perforazione per il passaggio a profili a muro. La distanza tra la fine del profilo e il primo foro è sempre uguale.

## MENSOLA BINARIO ZINCATA

### Caratteristiche tecniche

- Realizzata in acciaio S235JR
- Zincato
- Saldatura a CO2
- Asole della base a 90° per installazione a prova d'errore
- Scala graduata centimetrata su un lato
- Se realizzata con profilo CH15 o CH30, è possibile il fissaggio da entrambi i lati



L (mm)	Profilo	Da (mm)
200	CH15	30x20
300	CH2	30x30
500	CH2	30x30

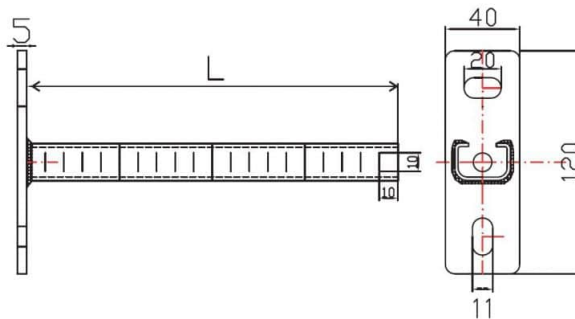

Il valore dei profili in acciaio Inox sono più alti di quelli riportati. Vedere la tabella dei carichi del fornitore.

## MENSOLA SUPPORTO LONGITUDINALE PROFILI CON DADI SCIVOLANTI

### Caratteristiche tecniche e vantaggi

- Realizzata in acciaio S235JR, zincata
- Saldatura a CO2
- Asole della base a 90° per installazione a prova d'errore
- Bulloni M8 x 16, DIN-EN 24017 (DIN 933)
- Per creare mensole o piedini di supporto

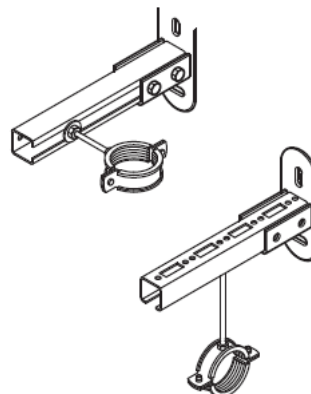
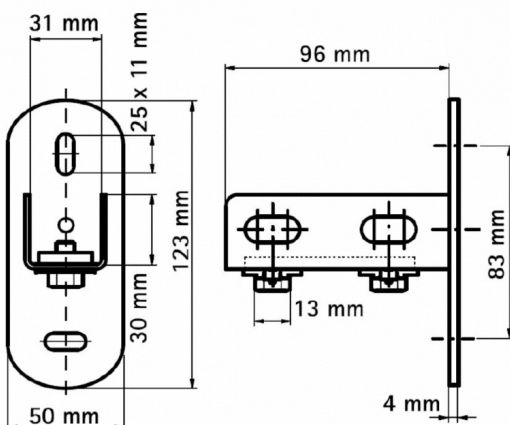

## DADO SCIVOLANTE

### Caratteristiche tecniche e vantaggi

- Con molla in plastica pre-assemblata per un facile montaggio
- Idonea per tutti i profili CorRail
- Materiali: parti metalliche in acciaio 1.0332, molla in poliossimetilene (POM), verde
- Zincato



G	s (mm)	T (Nm)	Carico utile (N)
M8	5	15	2700
M10	5	15	2900

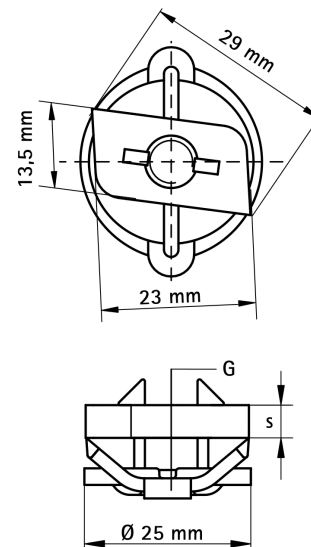
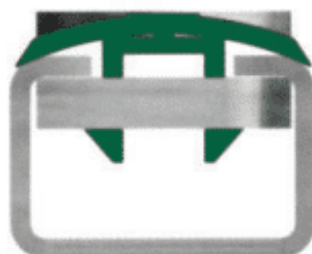
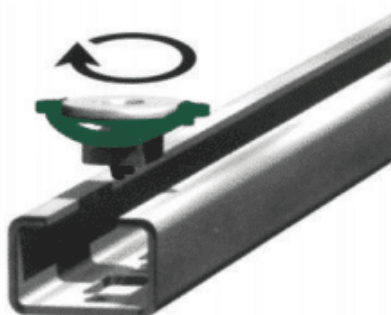

## MENSOLA A SQUADRA

### Caratteristiche tecniche e vantaggi

- Realizzata con acciaio 1.0332 zincata
- Saldatura a CO<sub>2</sub>
- Profili utilizzati:
  - lato verticale e diagonale -> CH15 (30x20x2,0)
  - lato orizzontale: 824370 -> CH15 (30x20x2,0)
- Con speciali fori per montaggio sopra-sotto



L (mm)	H (mm)	BxD (mm)	Sp (mm)
370	300	200x250	1,8
545	380	290x380	2,0

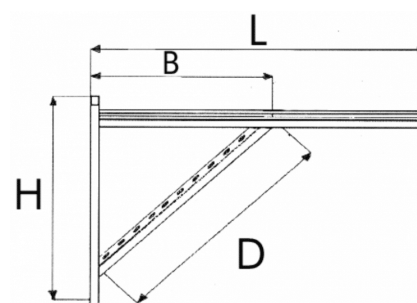
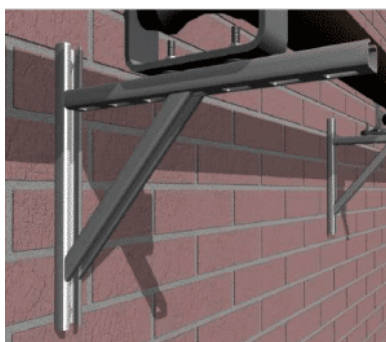

## STARQUICK PROFILO

### Caratteristiche tecniche

- Per fissare più StarQuick®
- Si può realizzare un fissaggio completamente in materiale plastico
- È possibile il fissaggio da entrambi i lati del profilo
- Idoneo per tubi fino a diametro 35 mm (StarQuick® SQ32)
- Materiali: Profilo PVC; Adattatore PA 6

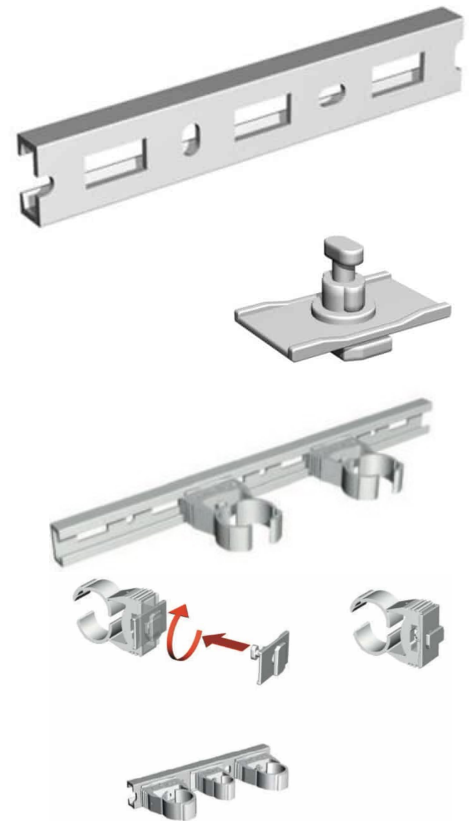
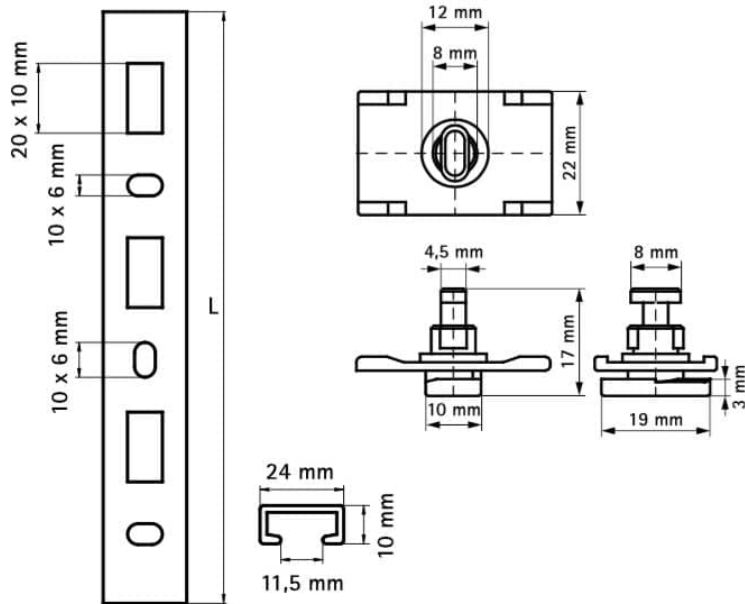

## MENSOLA SUPPORTO LONGITUDINALE PROFILI CON DADI SCIVOLANTI

### Caratteristiche tecniche e vantaggi

- Realizzato in acciaio, zincato
- Saldatura a CO<sub>2</sub>
- Per aumentare la portata con fissaggio sopra, sotto o di lato alla mensola

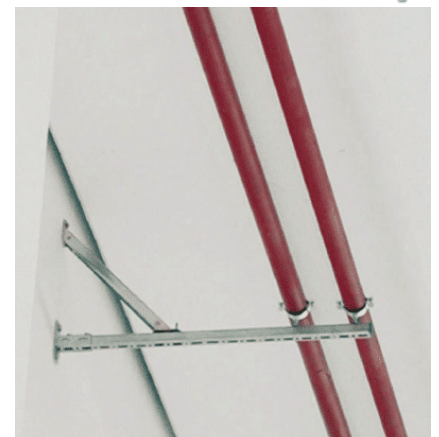
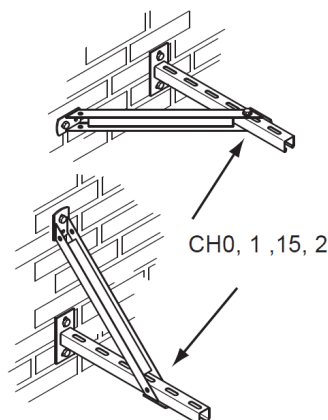
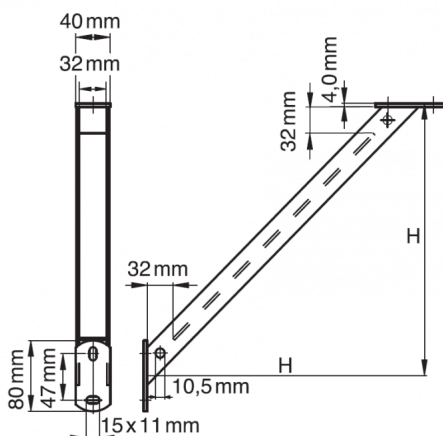







**VIENI A SFOGLIARE TUTTI I NOSTRI CATALOGHI, DEPLIANT SUL NOTRO SITO**  
**WWW.FOTIR.IT**



Via D. Chiesa, 2 - 21057 - Olgiate Olona (VA)  
Tel (0331) 375.300 - Email [info@fotir.it](mailto:info@fotir.it)



Via Vesuvio,3- 20834 Nova Milanese  
Tel (02) 66.10.40.37 - Email [lasaracinesca@fotir.it](mailto:lasaracinesca@fotir.it)

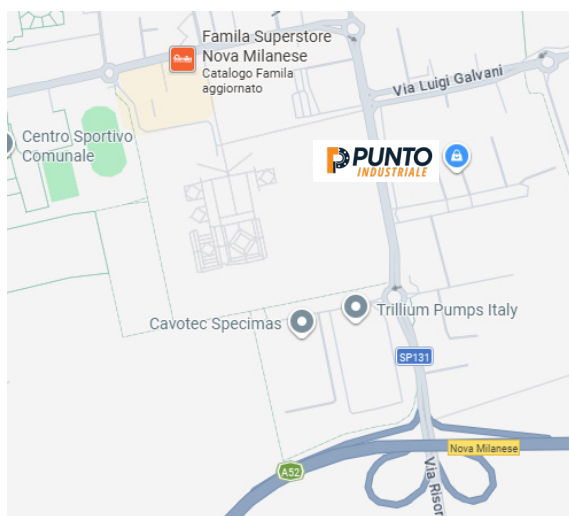

Per visionare le condizioni di vendita visita il nostro sito  
[www.fotir.it/condizioni-di-vendita](http://www.fotir.it/condizioni-di-vendita)